

CATALOGUE



关注平台

www.legrand.com.cn
微信公众平台：罗格朗低压电器



*本手册内产品数据源自：国家强制性产品认证（CCC）试验报告或罗格朗实验室。罗格朗低压电器（无锡）有限公司拥有最终解释权。
MC2026LVX3CM01 样本所记载的产品资料以实物为准，若有变更恕不另行通知。

legrand 罗格朗

罗格朗低压电器（无锡）有限公司
地址：江苏省无锡市新吴区锡梅路 88 号
邮编：214028
电话：+86 510 68758888

客户服务热线：
4008 806 050

TX³

模数化断路器 MODULAR CIRCUIT BREAKER



稳定保护 · 结构紧凑
STABLE PROTECTION · COMPACT STRUCTURE

#legrandImprovingLives

legrand 罗格朗

质领生活

TX³ MODULAR CIRCUIT BREAKER 模数化断路器

PRODUCT OVERVIEW 产品概况

全面高效的保护

TX³模数化断路器主要适用于交流50/60Hz，额定电压230V/400V，额定电流至125A的电力回路，具有过载保护、短路保护、漏电保护及控制等多种保护和控制功能，为用户提供全面的终端电器解决方案。



分断能力：6kA/10kA/15kA
限流等级：等级 3

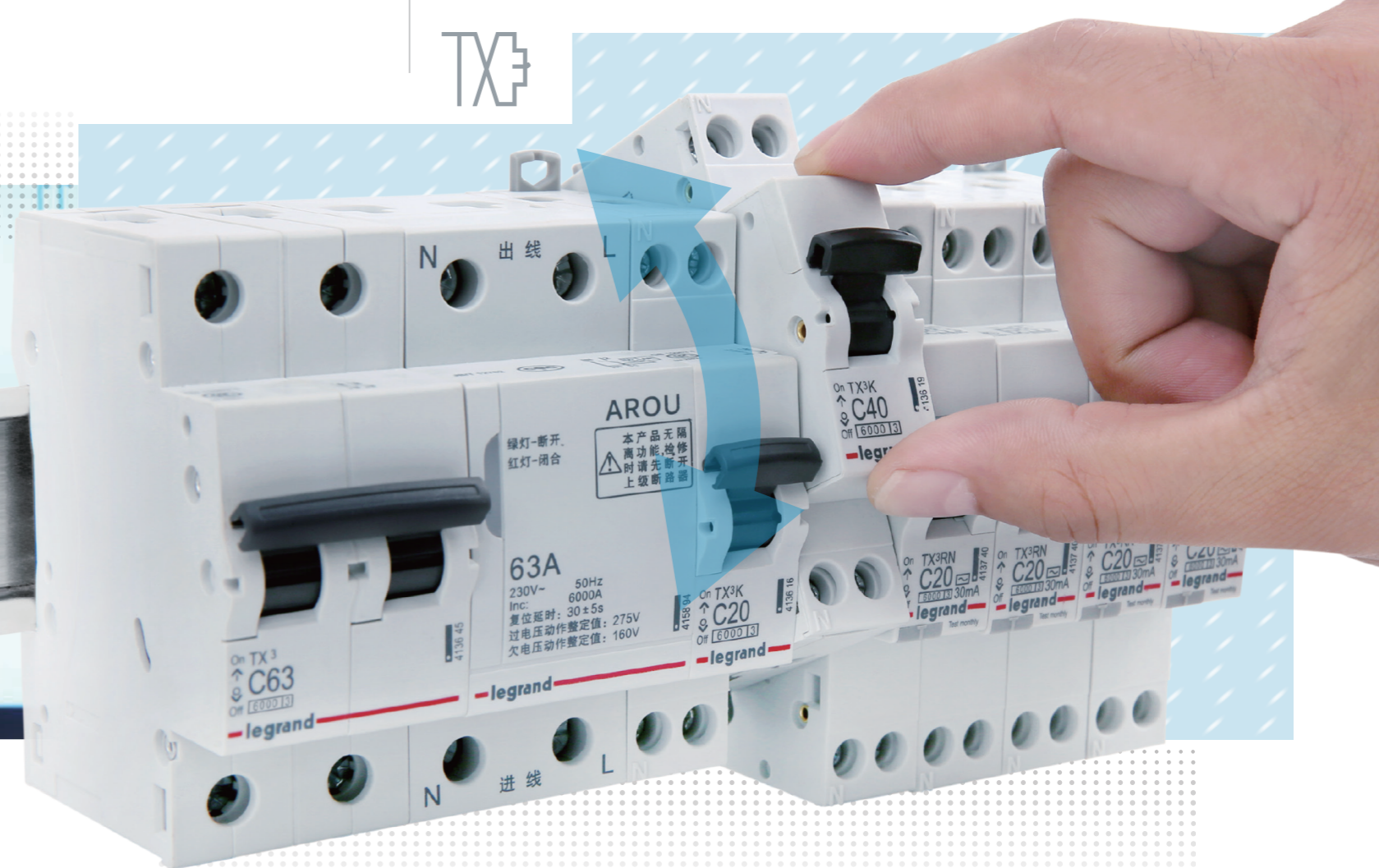

TX³K MCB

TX³K仅有1模数，普通1P+N MCB的宽度为2模数。TX³K尺寸更加紧凑，极大地节约空间。



TX³RN RCBO

TX³RN仅有1模数，且N极可开闭，普通1P+N RCBO宽度3模数。TX³RN RCBO尺寸更加紧凑，性能安全稳定。TX³RN为A型漏电。



TX³RK2

TX³RK2仅有2模数，且N极可开闭，普通1P+N RCBO宽度3模数。TX³RK2 RCBO尺寸更加紧凑，性能安全稳定。TX³RK2为A型漏电。



符合标准：

- GB/T 10963.1-2020 小型断路器
- GB/T 14048.2-2020 断路器
- GB/T 16917.1-2014 带过电流保护的剩余电流动作断路器
- JB/T 12762-2015 自恢复式过电压保护器

安全认证：

- 产品遵守中国强制性产品认证制度
- 生产工厂符合：**
 - ISO 9001 质量管理体系
 - ISO 14001 环境管理体系

TX³ MODULAR CIRCUIT BREAKER 模数化断路器

PRODUCT FEATURES 产品特点



"S" 型散热槽

1 安全舒适的贴心设计

精心设计的尺寸和精良的材料，保证断路器间空气的流通，限制相邻断路器之间升温可能性。

客户对质量的要求，就是我们的工作标准。产品均在生产线上进行逐个的调试与检验，守护多一份安全与放心。

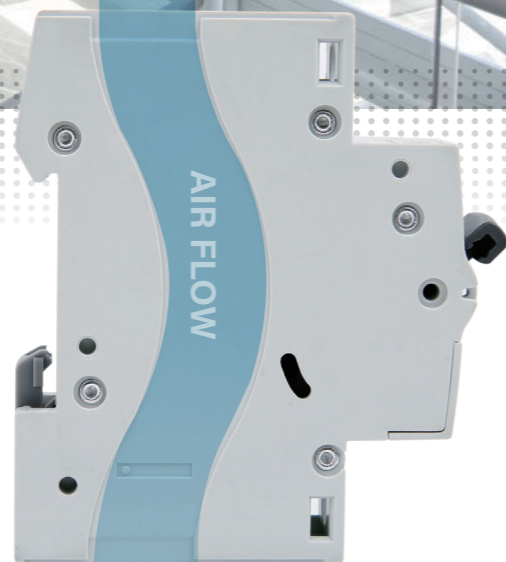

2 灵活的操作与维护

TX系列采用卡件结构设计，可灵活地在导轨上安装及拆卸，使产品安装及维护更加便捷高效。

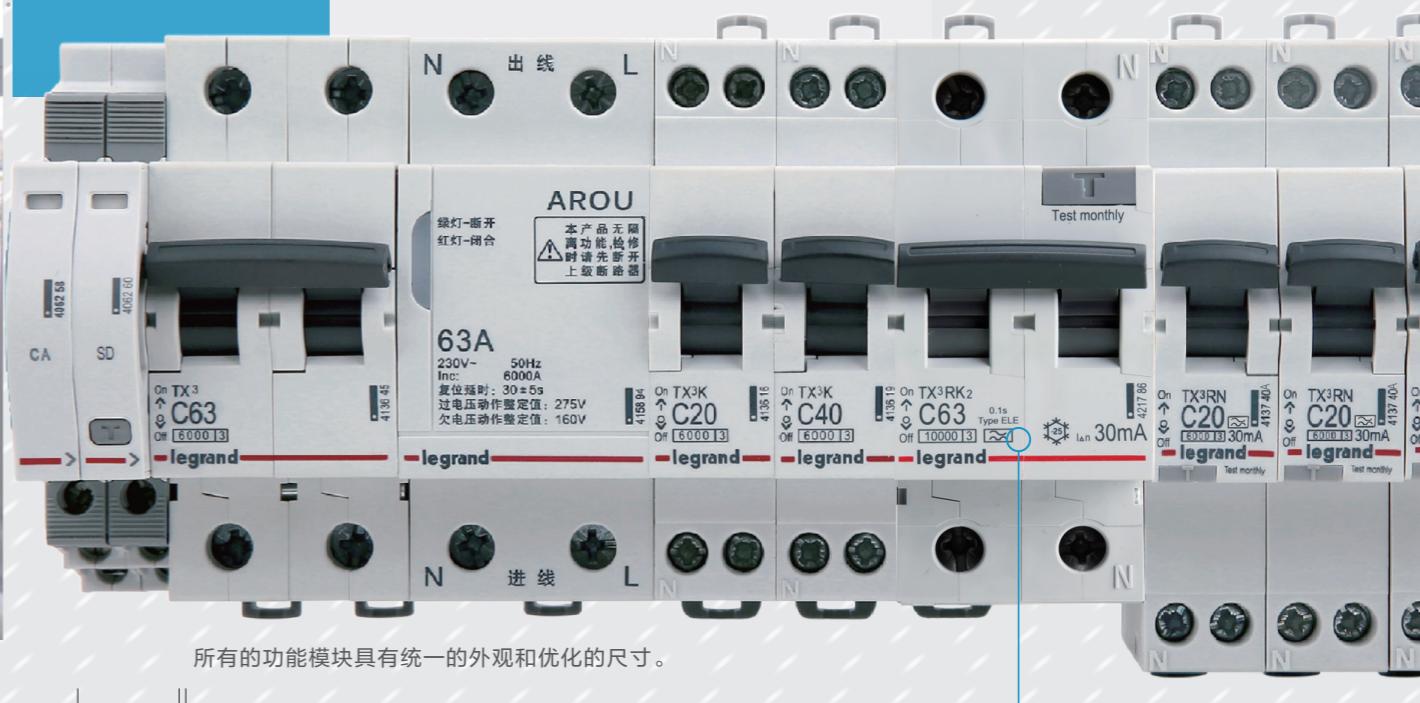

所有的功能模块具有统一的外观和优化的尺寸。

控制

配电保护

3 A型带过电流保护的剩余电流动作断路器

提供A型剩余电流动作断路器，保护更全面。

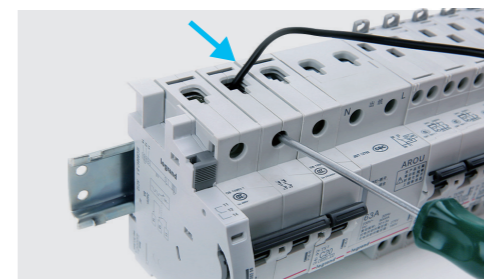

4 快捷简便的接线方式

- IP2X防护等级；
- 强大的接线能力达35mm²；
- 牢固的接线端子；
- 可与一字螺丝刀配合使用。

TX³ MODULAR CIRCUIT BREAKER 模数化断路器

ACCESSORY
产品附件



不用任何工具就可以确保和
本体连接的可靠性。

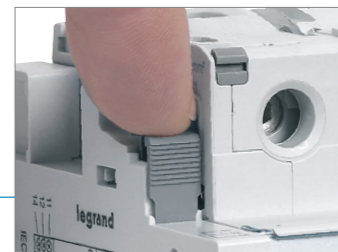

附件的接线端子的
接线距离可视性使
接线更加便捷。



精良的品质 优异的性能



丰富的控制附件

TX³ 系列拥有丰富的附件，能够实现
对回路的远程监测和遥感控制。



CM
远程控制单元



STOP&GO
自动重合控制单元



CA+SD/CA
辅助/报警组合单元



MT
延时欠压脱扣单元



CA/SD
辅助/报警转换单元



ET
分励脱扣单元



AVP
过欠压保护单元



SD
报警触点



CA
辅助触点

MODULAR CIRCUIT BREAKER

MODULAR CIRCUIT BREAKER

分类代码		分断能力		特性曲线			极数							
小型断路器	无	6kA	N	小型断路器 6kA、15kA	C	D	小型断路器 6kA	1P	1P+N (2mod)	2P	3P	4P		
紧凑型小型断路器	K	10kA	H	小型断路器 10kA	B	C	小型断路器 10kA、15kA	1P		2P	3P	4P		
过欠压断路器	OU	15kA	L	紧凑型小型断路器		C	紧凑型小型断路器		1P+N (1mod)					
直流小型断路器	Z			过欠压断路器		C	过欠压断路器			2P		4P		
				直流小型断路器	B	C	直流小型断路器	1P		2P				

TX³ K N - C 16 / 1P

产品代码	额定电流	1A	2A	3A	4A	6A	10A	16A	20A	25A	32A	40A	50A	63A	80A	100A	125A
TX ³	小型断路器 6kA、10kA	1	2	3	4	6	10	16	20	25	32	40	50	63			
	小型断路器 15kA													63	80	100	125
	紧凑型小型断路器					6	10	16	20	25	32	40					
	过欠压断路器						10	16	20	25	32	40	50	63			
	直流小型断路器	1	2	3	4	6	10	16	20	25	32	40	50	63	80	100	125

拼装式附件

名称	设计代码	电压(Ue)	功能描述
过欠压保护单元	AVP	230 V~	用于监控相线与中性线间的电压，当电压升高(>280V)或下降(<170V)时，触发与之拼装的断路器脱扣；当电源未恢复正常时，防止断路器重新接通。
过电压保护单元	OVP	230 V~	用于监控相线与中性线间的电压，当电压升高(>280V)时，触发与之拼装的断路器脱扣；当电源未恢复正常时，防止断路器重新接通。
欠电压保护单元	UVP	230 V~	用于监控相线与中性线间的电压，当电压下降(<170V)时，触发与之拼装的断路器脱扣；当电源未恢复正常时，防止断路器重新接通。
延时欠压脱扣单元	MT	230 V~	具备欠电压保护单元功能，并可以在0至300ms区间内设定触发脱扣的延时时间。
	MT 24-48V AC/DC	24/48 V~/=	
辅助触点	CA	240V 6A	用于指示模数化断路器所处的分断或闭合状态，无论断路器的状态改变是人为操作或系统过载、短路、故障所引起。
报警触点	SD	240V 6A	用于指示由于故障原因所引起的模数化断路器或剩余电流动作断路器脱扣（对于人为操作断路器，报警触头不作任何指示）。
辅助/报警转换单元	CA/SD	240V 6A	具备辅助触点或报警触点功能，可以通过选择开关实现辅助触点和报警触点的转换。
辅助/报警组合单元	CA+SD/CA	240V 6A	具备辅助触点和报警触点组合功能，可以通过选择开关实现辅助+报警(CA+SD)触点和辅助+辅助(CA+CA)触点的组合转换。
分励脱扣单元	ET	110-415 V~6A	用于远程控制分断模数化断路器；当得到报警时，触发与之拼装的断路器脱扣。
	ET 12-48V AC/DC	24/48 V~/=6A	
远程控制单元	CM	230 V~	用于远程闭合/分断断路器；当得到报警时，触发与之拼装的断路器闭合或脱扣。
	CM (A)	230 V~	具备标准型远程控制单元功能，同时实现脱扣后自动复位功能，并可根据需求设定多次复位尝试的延时时间（首次复位尝试时间<300ms不可设置）和复位尝试次数。
	CM (A) 24-48V AC/DC	24/48 V~/=	
自动重合控制单元	STOP&GO	230 V~	用于在断路器因为瞬时性故障（过载等）脱扣后实现自动重合/复位；或报告永久性故障状态（短路或漏电等）。
	STOP&GO (A)	230 V~	具备标准型自动重合控制单元功能，在复位前允许剩余电流动作设备检测剩余电流（30mA）。

分类代码		特性曲线			保护类型		额定剩余动作电流	
剩余电流动作断路器	无	剩余电流动作断路器	C	D	AC型	省略	30mA	030
紧凑型剩余电流动作断路器	K2(2mod) N(1mod)	紧凑型剩余电流动作断路器(K2)	C	D	A型	A	100mA	100
		紧凑型剩余电流动作断路器(N)	C				300mA	300

TX³R K2 N - C 16 / 1P+N / □ 030 E

产品代码	分断能力	极数						保护方式
TX ³ R	6kA N 10kA H 15kA L	剩余电流动作断路器	1P+N (3mod)	2P (4mod)	3P (6.5mod)	3P+N (6.5mod)	4P (7.5mod)	电子式 E
		紧凑型剩余电流动作断路器(K2)	1P+N (2mod)					
		紧凑型剩余电流动作断路器(N)	1P+N (1mod)					

额定电流	1A	2A	3A	4A	6A	10A	16A	20A	25A	32A	40A	50A	63A	80A	100A	125A
剩余电流动作断路器 6kA	1	2	3	4	6	10	16	20	25	32	40	50	63			
剩余电流动作断路器 10kA					6	10	16	20	25	32	40	50	63			
剩余电流动作断路器 15kA													63	80	100	125
紧凑型剩余电流动作断路器(K2)					6	10	16	20	25	32	40	50	63			
紧凑型剩余电流动作断路器(N)					6	10	16	20	25	32						

TX³RCD - 40 / 2P / A 030 M

产品代码	额定电流	极数	保护类型	额定剩余动作电流	保护方式
TX ³ RCD					
额定电流(A)	极数	额定电压(V)	保护类型	额定剩余动作电流	保护方式
40、63	2P	AC 230/400	A: A型	030:30mA 100:100mA 300:300mA	M:电磁式
40、63	3P、4P	AC 400			

TX³-IS 63 / 2P

产品代码	额定电流	极数
TX ³ -IS		

额定电流 (A)	极数	额定电压 (V)	使用类别	额定短时耐受电流 (Icw)
32、63、80、100、125	1P	AC 230	AC-23A	20Ie/1s
32、63、80、100、125	2P、3P、4P	AC 400		

MODULAR CIRCUIT BREAKER

MODULAR CIRCUIT BREAKER

产品	TX ³ 6kA	TX ³ 10kA	TX ³ 10kA	TX ³ MA 15kA	TX ³ 15kA	TX ³ K 6kA	TX ³ Z 10kA		TX ³ Z 15kA	TX ³ R 6kA	TX ³ R 10kA	TX ³ R 15kA	TX ³ RK2 6kA/10kA	TX ³ RN 6kA	TX ³ OU 6kA
图示															
符合标准	GB/T 10963.1	GB/T 10963.1	GB/T 14048.2	GB/T 14048.2	GB/T 14048.2	GB/T 10963.1	GB/T 14048.2		GB/T 14048.2	GB/T 16917.1	GB/T 16917.1	GB/T 14048.2	GB/T 16917.1	GB/T 16917.1	GB/T 10963.1
产品认证	CCC、CE、CQC	CCC、CE、CQC	CCC、CE、CQC	CCC、CE	CCC、CE、CQC	CCC、CQC	CCC、CE、CQC		CCC、CE、CQC	CCC、CQC	CCC、CQC	CCC、CQC	CCC、CQC	CCC、CE、CQC	CCC
极数	1P、1P+N、2P、3P、4P	1P、2P、3P、4P	1P、2P、3P、4P	2P、3P	1P、2P、3P、4P	1P+N	1P、2P		1P、2P	2P、3P、3P+N、4P	2P、3P、3P+N、4P	1P+N、2P、3P、3P+N、4P	1P+N	1P+N	2P、4P
额定电流(A)	1-63	1-63	1-63	1-63	63-125	6-40	1-63		80-125	1-63	6-63	63-125	6-63	6-32	10-63
额定电压Un(V)	1P: AC 230/400 1P+N: AC 230 2P-4P: AC 400	1P: AC 230/400 2P-4P: AC 400	1P: AC 230 2P-4P: AC 400	AC 400	1P、2P: AC 230 3P、4P: AC 400	AC 230	1P: DC 125/250 2P: DC 250/500		1P: DC 60/125/250 2P: DC 125/250/500	2P: AC 230 3P、3P+N、4P: AC 400	2P: AC 230 3P、3P+N、4P: AC 400	1P+N、2P: AC 230 3P、3P+N、4P: AC 400	AC 230	AC 230	2P: AC 230 4P: AC 400
最小工作电压Umin(V)	AC 12	AC 12	AC 12	AC 12	AC 12	AC 12	DC 12		DC 12	AC 50	AC 50	AC 50	AC 50	AC 40	AC 50
额定工作频率(Hz)	50/60	50/60	50/60	50/60	50/60	50/60	直流		直流	50/60	50/60	50/60	50/60	50/60	50/60
额定冲击耐受电压Uimp(kV)	4	6	6	6	6	4	6		6	4	6	6	4	4	4
额定短路能力Icn(kA)	6	10	-	-	-	6	-		-	6	10	-	6/10	6	6
额定极限短路分断能力Icu(kA)	-	-	10	15	15	-	10		15	-	-	15	-	-	-
过电压类别	III	III	III	III	III	III	III		III	III	III	III	III	III	III
污染等级	2	2	3	3	3	2	2		3	2	2	3	2	2	2
瞬时脱扣特性	B	-	3-5 I _n	4 I _n ±20%	-	-	5.5 I _n ±20%		5.5 I _n ±20%	-	-	-	-	-	-
	C	5-10 I _n	5-10 I _n	7 I _n ±20%	-	8 I _n ±20%	5-10 I _n		8.5 I _n ±20%	5-10 I _n	5-10 I _n	8 I _n ±20%	5-10 I _n	5-10 I _n	5-10 I _n
	D	10-20 I _n	10-20 I _n	12.5 I _n ±20%	12 I _n ±20%	12 I _n ±20%	10-20 I _n		12 I _n ±20%	10-20 I _n	10-20 I _n	12 I _n ±20%	10-20 I _n	-	-
额定剩余动作电流(mA)	-	-	-	-	-	-	-		-	30mA、100mA、300mA	30mA、100mA、300mA	30mA、100mA、300mA	30mA	30mA	-
剩余电流保护类型	-	-	-	-	-	-	-		-	AC型/A型	AC型/A型	AC型/A型	A型	A型	-
额定剩余接通和分断能力I _{Δm} (A)	-	-	-	-	-	-	-		-	2000	2000	2000	2000	4500	-
电击防护等级	II级	II级	II级	-	II级	II级	II级		II级	II级	II级	II级	II级	II级	II级
寿命															
	机械寿命	20000	20000	20000	20000	20000	20000		20000	20000	20000	20000	20000	20000	20000
	电气寿命	10000	10000	10000	10000	5000	10000		1500	10000	10000	5000	10000	10000	10000
防护等级															
	断路器本体	IP20	IP20	IP20	-	IP20	IP20		IP20	IP20	IP20	IP20	IP20	IP20	IP20
	安装在配电箱内	IP40	IP40	IP40	-	IP40	IP40		IP40	IP40	IP40	IP40	IP40	IP40	IP40
基准整定温度	30℃	30℃	40℃	40℃	40℃	30℃	40℃		40℃	30℃	30℃	40℃	30℃	30℃	30℃
端子形式	插入式	插入式	插入式	-	插入式	插入式	插入式		插入式	插入式	插入式	插入式	插入式	插入式	插入式
最大接线能力															
	软线	25mm ²	25mm ²	25mm ²	25mm ²	35mm ²	10mm ²		35mm ²	25mm ²	25mm ²	35mm ²	25mm ²	10mm ²	25mm ²
	硬线	35mm ²	35mm ²	35mm ²	35mm ²	50mm ²	16mm ²		50mm ²	35mm ²	35mm ²	50mm ²	35mm ²	16mm ²	35mm ²
端子极限扭矩	3N.m	3N.m	3N.m	3N.m	5.6N.m	3N.m	3N.m		5.6N.m	3N.m	3N.m	5.6N.m	3N.m	3N.m	3N.m
进线方式	上下均可	上下均可	上下均可	上下均可	上下均可	上下均可	按正负极性接线		上下均可	上进线	上进线	上进线	上下均可	上进线	上进线

注释: ① TX³ Z 1P 250V、2P 500V产品, 电气寿命为2000次。

MODULAR CIRCUIT BREAKER

MODULAR CIRCUIT BREAKER

TX³ 6kA / 小型断路器(MCB)
1至63A
C型曲线

TX³ 6kA / 小型断路器(MCB)
1至63A
D型曲线



具有过载、短路保护及隔离功能

具有过载、短路保护及隔离功能

分断能力: 6kA

分断能力: 6kA

GB/T 10963.1

GB/T 10963.1

最小包装	货号	In (A)	宽度 (18mm)	型号
C型曲线 1极 230/400V~				
12	4 136 00	1	1	TX ³ N - C 1 / 1P
12	4 136 01	2	1	TX ³ N - C 2 / 1P
12	4 136 02	3	1	TX ³ N - C 3 / 1P
12	4 136 03	4	1	TX ³ N - C 4 / 1P
12	4 136 04	6	1	TX ³ N - C 6 / 1P
12	4 136 05	10	1	TX ³ N - C 10 / 1P
12	4 136 06	16	1	TX ³ N - C 16 / 1P
12	4 136 07	20	1	TX ³ N - C 20 / 1P
12	4 136 08	25	1	TX ³ N - C 25 / 1P
12	4 136 09	32	1	TX ³ N - C 32 / 1P
12	4 136 10	40	1	TX ³ N - C 40 / 1P
12	4 136 11	50	1	TX ³ N - C 50 / 1P
12	4 136 12	63	1	TX ³ N - C 63 / 1P
C型曲线 1极+N 230~				
6	4 136 20	1	2	TX ³ N - C 1 / 1P+N
6	4 136 21	2	2	TX ³ N - C 2 / 1P+N
6	4 136 22	3	2	TX ³ N - C 3 / 1P+N
6	4 136 23	4	2	TX ³ N - C 4 / 1P+N
6	4 136 24	6	2	TX ³ N - C 6 / 1P+N
6	4 136 25	10	2	TX ³ N - C 10 / 1P+N
6	4 136 26	16	2	TX ³ N - C 16 / 1P+N
6	4 136 27	20	2	TX ³ N - C 20 / 1P+N
6	4 136 28	25	2	TX ³ N - C 25 / 1P+N
6	4 136 29	32	2	TX ³ N - C 32 / 1P+N
6	4 136 30	40	2	TX ³ N - C 40 / 1P+N
6	4 136 31	50	2	TX ³ N - C 50 / 1P+N
6	4 136 32	63	2	TX ³ N - C 63 / 1P+N
C型曲线 2极 400V~				
6	4 136 33	1	2	TX ³ N - C 1 / 2P
6	4 136 34	2	2	TX ³ N - C 2 / 2P
6	4 136 35	3	2	TX ³ N - C 3 / 2P
6	4 136 36	4	2	TX ³ N - C 4 / 2P
6	4 136 37	6	2	TX ³ N - C 6 / 2P
6	4 136 38	10	2	TX ³ N - C 10 / 2P
6	4 136 39	16	2	TX ³ N - C 16 / 2P
6	4 136 40	20	2	TX ³ N - C 20 / 2P
6	4 136 41	25	2	TX ³ N - C 25 / 2P
6	4 136 42	32	2	TX ³ N - C 32 / 2P
6	4 136 43	40	2	TX ³ N - C 40 / 2P
6	4 136 44	50	2	TX ³ N - C 50 / 2P
6	4 136 45	63	2	TX ³ N - C 63 / 2P

最小包装	货号	In (A)	宽度 (18mm)	型号
C型曲线 3极 400V~				
4	4 136 46	1	3	TX ³ N - C 1 / 3P
4	4 136 47	2	3	TX ³ N - C 2 / 3P
4	4 136 48	3	3	TX ³ N - C 3 / 3P
4	4 136 49	4	3	TX ³ N - C 4 / 3P
4	4 136 50	6	3	TX ³ N - C 6 / 3P
4	4 136 51	10	3	TX ³ N - C 10 / 3P
4	4 136 52	16	3	TX ³ N - C 16 / 3P
4	4 136 53	20	3	TX ³ N - C 20 / 3P
4	4 136 54	25	3	TX ³ N - C 25 / 3P
4	4 136 55	32	3	TX ³ N - C 32 / 3P
4	4 136 56	40	3	TX ³ N - C 40 / 3P
4	4 136 57	50	3	TX ³ N - C 50 / 3P
4	4 136 58	63	3	TX ³ N - C 63 / 3P
C型曲线 4极 400V~				
3	4 136 59	1	4	TX ³ N - C 1 / 4P
3	4 136 60	2	4	TX ³ N - C 2 / 4P
3	4 136 61	3	4	TX ³ N - C 3 / 4P
3	4 136 62	4	4	TX ³ N - C 4 / 4P
3	4 136 63	6	4	TX ³ N - C 6 / 4P
3	4 136 64	10	4	TX ³ N - C 10 / 4P
3	4 136 65	16	4	TX ³ N - C 16 / 4P
3	4 136 66	20	4	TX ³ N - C 20 / 4P
3	4 136 67	25	4	TX ³ N - C 25 / 4P
3	4 136 68	32	4	TX ³ N - C 32 / 4P
3	4 136 69	40	4	TX ³ N - C 40 / 4P
3	4 136 70	50	4	TX ³ N - C 50 / 4P
3	4 136 71	63	4	TX ³ N - C 63 / 4P

最小包装	货号	In (A)	宽度 (18mm)	型号
D型曲线 1极 230/400V~				
12	4 136 72	1	1	TX ³ N - D 1 / 1P
12	4 136 73	2	1	TX ³ N - D 2 / 1P
12	4 136 74	3	1	TX ³ N - D 3 / 1P
12	4 136 75	4	1	TX ³ N - D 4 / 1P
12	4 136 76	6	1	TX ³ N - D 6 / 1P
12	4 136 77	10	1	TX ³ N - D 10 / 1P
12	4 136 78	16	1	TX ³ N - D 16 / 1P
12	4 136 79	20	1	TX ³ N - D 20 / 1P
12	4 136 80	25	1	TX ³ N - D 25 / 1P
12	4 136 81	32	1	TX ³ N - D 32 / 1P
12	4 136 82	40	1	TX ³ N - D 40 / 1P
12	4 136 83	50	1	TX ³ N - D 50 / 1P
12	4 136 84	63	1	TX ³ N - D 63 / 1P
D型曲线 1极+N 230~				
6	4 136 85	1	2	TX ³ N - D 1 / 1P+N
6	4 136 86	2	2	TX ³ N - D 2 / 1P+N
6	4 136 87	3	2	TX ³ N - D 3 / 1P+N
6	4 136 88	4	2	TX ³ N - D 4 / 1P+N
6	4 136 89	6	2	TX ³ N - D 6 / 1P+N
6	4 136 90	10	2	TX ³ N - D 10 / 1P+N
6	4 136 91	16	2	TX ³ N - D 16 / 1P+N
6	4 136 92	20	2	TX ³ N - D 20 / 1P+N
6	4 136 93	25	2	TX ³ N - D 25 / 1P+N
6	4 136 94	32	2	TX ³ N - D 32 / 1P+N
6	4 136 95	40	2	TX ³ N - D 40 / 1P+N
6	4 136 96	50	2	TX ³ N - D 50 / 1P+N
6	4 136 97	63	2	TX ³ N - D 63 / 1P+N
D型曲线 2极 400V~				
6	4 136 98	1	2	TX ³ N - D 1 / 2P
6	4 136 99	2	2	TX ³ N - D 2 / 2P
6	4 137 00	3	2	TX ³ N - D 3 / 2P
6	4 137 01	4	2	TX ³ N - D 4 / 2P
6	4 137 02	6	2	TX ³ N - D 6 / 2P
6	4 137 03	10	2	TX ³ N - D 10 / 2P
6	4 137 04	16	2	TX ³ N - D 16 / 2P
6	4 137 05	20	2	TX ³ N - D 20 / 2P
6	4 137 06	25	2	TX ³ N - D 25 / 2P
6	4 137 07	32	2	TX ³ N - D 32 / 2P
6	4 137 08	40	2	TX ³ N - D 40 / 2P
6	4 137 09	50	2	TX ³ N - D 50 / 2P
6	4 137 10	63	2	TX ³ N - D 63 / 2P

最小包装	货号	In (A)	宽度 (18mm)	型号
D型曲线 3极 400V~				
4	4 137 11	1	3	TX ³ N - D 1 / 3P
4	4 137 12	2	3	TX ³ N - D 2 / 3P
4	4 137 13	3	3	TX ³ N - D 3 / 3P
4	4 137 14	4	3	TX ³ N - D 4 / 3P
4	4 137 15	6	3	TX ³ N - D 6 / 3P
4	4 137 16	10	3	TX ³ N - D 10 / 3P
4	4 137 17	16	3	TX ³ N - D 16 / 3P
4	4 137 18	20	3	TX ³ N - D 20 / 3P
4	4 137 19	25	3	TX ³ N - D 25 / 3P
4	4 137 20	32	3	TX ³ N - D 32 / 3P
4	4 137 21	40	3	TX ³ N - D 40 / 3P
4	4 137 22	50	3	TX ³ N - D 50 / 3P
4	4 137 23	63	3	TX ³ N - D 63 / 3P
D型曲线 4极 400V~				
3	4 137 24	1	4	TX ³ N - D 1 / 4P
3	4 137 25	2	4	TX ³ N - D 2 / 4P
3	4 137 26	3	4	TX ³ N - D 3 / 4P
3	4 137 27	4	4	TX ³ N - D 4 / 4P
3	4 137 28	6	4	TX ³ N - D 6 / 4P
3	4 137 29	10	4	TX ³ N - D 10 / 4P
3	4 137 30	16	4	TX ³ N - D 16 / 4P
3	4 137 31	20	4	TX ³ N - D 20 / 4P
3	4 137 32	25	4	TX ³ N - D 25 / 4P
3	4 137 33	32	4	TX ³ N - D 32 / 4P
3	4 137 34	40	4	TX ³ N - D 40 / 4P
3	4 137 35	50	4	TX ³ N - D 50 / 4P
3	4 137 36	63	4	TX ³ N - D 63 / 4P

MODULAR CIRCUIT BREAKER

MODULAR CIRCUIT BREAKER

TX³ 10kA / 小型断路器(MCB)
1至63A
B型曲线

TX³ 10kA / 小型断路器(MCB)
1至63A
C型曲线



具有过载、短路保护及隔离功能

具有过载、短路保护及隔离功能

分断能力: 10kA

分断能力: 10kA

GB/T 10963.1

GB/T 10963.1

最小包装	货号	In (A)	宽度 (18mm)	型号
B型曲线 1极 230/400V~				
12	4 153 00B	1	1	TX ³ H - B 1 / 1P
12	4 153 01B	2	1	TX ³ H - B 2 / 1P
12	4 153 02B	3	1	TX ³ H - B 3 / 1P
12	4 153 03B	4	1	TX ³ H - B 4 / 1P
12	4 153 04B	6	1	TX ³ H - B 6 / 1P
12	4 153 05B	10	1	TX ³ H - B 10 / 1P
12	4 153 06B	16	1	TX ³ H - B 16 / 1P
12	4 153 07B	20	1	TX ³ H - B 20 / 1P
12	4 153 08B	25	1	TX ³ H - B 25 / 1P
12	4 153 09B	32	1	TX ³ H - B 32 / 1P
12	4 153 10B	40	1	TX ³ H - B 40 / 1P
12	4 153 11B	50	1	TX ³ H - B 50 / 1P
12	4 153 12B	63	1	TX ³ H - B 63 / 1P
B型曲线 2极 400V~				
6	4 153 13B	1	2	TX ³ H - B 1 / 2P
6	4 153 14B	2	2	TX ³ H - B 2 / 2P
6	4 153 15B	3	2	TX ³ H - B 3 / 2P
6	4 153 16B	4	2	TX ³ H - B 4 / 2P
6	4 153 17B	6	2	TX ³ H - B 6 / 2P
6	4 153 18B	10	2	TX ³ H - B 10 / 2P
6	4 153 19B	16	2	TX ³ H - B 16 / 2P
6	4 153 20B	20	2	TX ³ H - B 20 / 2P
6	4 153 21B	25	2	TX ³ H - B 25 / 2P
6	4 153 22B	32	2	TX ³ H - B 32 / 2P
6	4 153 23B	40	2	TX ³ H - B 40 / 2P
6	4 153 24B	50	2	TX ³ H - B 50 / 2P
6	4 153 25B	63	2	TX ³ H - B 63 / 2P

最小包装	货号	In (A)	宽度 (18mm)	型号
B型曲线 3极 400V~				
4	4 153 26B	1	3	TX ³ H - B 1 / 3P
4	4 153 27B	2	3	TX ³ H - B 2 / 3P
4	4 153 28B	3	3	TX ³ H - B 3 / 3P
4	4 153 29B	4	3	TX ³ H - B 4 / 3P
4	4 153 30B	6	3	TX ³ H - B 6 / 3P
4	4 153 31B	10	3	TX ³ H - B 10 / 3P
4	4 153 32B	16	3	TX ³ H - B 16 / 3P
4	4 153 33B	20	3	TX ³ H - B 20 / 3P
4	4 153 34B	25	3	TX ³ H - B 25 / 3P
4	4 153 35B	32	3	TX ³ H - B 32 / 3P
4	4 153 36B	40	3	TX ³ H - B 40 / 3P
4	4 153 37B	50	3	TX ³ H - B 50 / 3P
4	4 153 38B	63	3	TX ³ H - B 63 / 3P
B型曲线 4极 400V~				
3	4 153 39B	1	4	TX ³ H - B 1 / 4P
3	4 153 40B	2	4	TX ³ H - B 2 / 4P
3	4 153 41B	3	4	TX ³ H - B 3 / 4P
3	4 153 42B	4	4	TX ³ H - B 4 / 4P
3	4 153 43B	6	4	TX ³ H - B 6 / 4P
3	4 153 44B	10	4	TX ³ H - B 10 / 4P
3	4 153 45B	16	4	TX ³ H - B 16 / 4P
3	4 153 46B	20	4	TX ³ H - B 20 / 4P
3	4 153 47B	25	4	TX ³ H - B 25 / 4P
3	4 153 48B	32	4	TX ³ H - B 32 / 4P
3	4 153 49B	40	4	TX ³ H - B 40 / 4P
3	4 153 50B	50	4	TX ³ H - B 50 / 4P
3	4 153 51B	63	4	TX ³ H - B 63 / 4P

最小包装	货号	In (A)	宽度 (18mm)	型号
C型曲线 1极 230/400V~				
12	4 153 00C	1	1	TX ³ H - C 1 / 1P
12	4 153 01C	2	1	TX ³ H - C 2 / 1P
12	4 153 02C	3	1	TX ³ H - C 3 / 1P
12	4 153 03C	4	1	TX ³ H - C 4 / 1P
12	4 153 04C	6	1	TX ³ H - C 6 / 1P
12	4 153 05C	10	1	TX ³ H - C 10 / 1P
12	4 153 06C	16	1	TX ³ H - C 16 / 1P
12	4 153 07C	20	1	TX ³ H - C 20 / 1P
12	4 153 08C	25	1	TX ³ H - C 25 / 1P
12	4 153 09C	32	1	TX ³ H - C 32 / 1P
12	4 153 10C	40	1	TX ³ H - C 40 / 1P
12	4 153 11C	50	1	TX ³ H - C 50 / 1P
12	4 153 12C	63	1	TX ³ H - C 63 / 1P
C型曲线 2极 400V~				
6	4 153 13C	1	2	TX ³ H - C 1 / 2P
6	4 153 14C	2	2	TX ³ H - C 2 / 2P
6	4 153 15C	3	2	TX ³ H - C 3 / 2P
6	4 153 16C	4	2	TX ³ H - C 4 / 2P
6	4 153 17C	6	2	TX ³ H - C 6 / 2P
6	4 153 18C	10	2	TX ³ H - C 10 / 2P
6	4 153 19C	16	2	TX ³ H - C 16 / 2P
6	4 153 20C	20	2	TX ³ H - C 20 / 2P
6	4 153 21C	25	2	TX ³ H - C 25 / 2P
6	4 153 22C	32	2	TX ³ H - C 32 / 2P
6	4 153 23C	40	2	TX ³ H - C 40 / 2P
6	4 153 24C	50	2	TX ³ H - C 50 / 2P
6	4 153 25C	63	2	TX ³ H - C 63 / 2P

最小包装	货号	In (A)	宽度 (18mm)	型号
C型曲线 3极 400V~				
4	4 153 26C	1	3	TX ³ H - C 1 / 3P
4	4 153 27C	2	3	TX ³ H - C 2 / 3P
4	4 153 28C	3	3	TX ³ H - C 3 / 3P
4	4 153 29C	4	3	TX ³ H - C 4 / 3P
4	4 153 30C	6	3	TX ³ H - C 6 / 3P
4	4 153 31C	10	3	TX ³ H - C 10 / 3P
4	4 153 32C	16	3	TX ³ H - C 16 / 3P
4	4 153 33C	20	3	TX ³ H - C 20 / 3P
4	4 153 34C	25	3	TX ³ H - C 25 / 3P
4	4 153 35C	32	3	TX ³ H - C 32 / 3P
4	4 153 36C	40	3	TX ³ H - C 40 / 3P
4	4 153 37C	50	3	TX ³ H - C 50 / 3P
4	4 153 38C	63	3	TX ³ H - C 63 / 3P
C型曲线 4极 400V~				
3	4 153 39C	1	4	TX ³ H - C 1 / 4P
3	4 153 40C	2	4	TX ³ H - C 2 / 4P
3	4 153 41C	3	4	TX ³ H - C 3 / 4P
3	4 153 42C	4	4	TX ³ H - C 4 / 4P
3	4 153 43C	6	4	TX ³ H - C 6 / 4P
3	4 153 44C	10	4	TX ³ H - C 10 / 4P
3	4 153 45C	16	4	TX ³ H - C 16 / 4P
3	4 153 46C	20	4	TX ³ H - C 20 / 4P
3	4 153 47C	25	4	TX ³ H - C 25 / 4P
3	4 153 48C	32	4	TX ³ H - C 32 / 4P
3	4 153 49C	40	4	TX ³ H - C 40 / 4P
3	4 153 50C	50	4	TX ³ H - C 50 / 4P
3	4 153 51C	63	4	TX ³ H - C 63 / 4P

MODULAR CIRCUIT BREAKER

MODULAR CIRCUIT BREAKER

TX³ 10kA / 小型断路器(MCB)
1至63A
D型曲线

TX³ 10kA / 小型断路器(MCB)
1至63A
B型曲线



具有过载、短路保护及隔离功能

具有过载、短路保护及隔离功能

分断能力: 10kA

分断能力: 10kA

GB/T 10963.1

GB/T 14048.2

最小包装	货号	In (A)	宽度 (18mm)	型号
	D型曲线 1极 230/400V~			
12	4 153 00D	1	1	TX ³ H - D 1 / 1P
12	4 153 01D	2	1	TX ³ H - D 2 / 1P
12	4 153 02D	3	1	TX ³ H - D 3 / 1P
12	4 153 03D	4	1	TX ³ H - D 4 / 1P
12	4 153 04D	6	1	TX ³ H - D 6 / 1P
12	4 153 05D	10	1	TX ³ H - D 10 / 1P
12	4 153 06D	16	1	TX ³ H - D 16 / 1P
12	4 153 07D	20	1	TX ³ H - D 20 / 1P
12	4 153 08D	25	1	TX ³ H - D 25 / 1P
12	4 153 09D	32	1	TX ³ H - D 32 / 1P
12	4 153 10D	40	1	TX ³ H - D 40 / 1P
12	4 153 11D	50	1	TX ³ H - D 50 / 1P
12	4 153 12D	63	1	TX ³ H - D 63 / 1P
	D型曲线 2极 400V~			
6	4 153 13D	1	2	TX ³ H - D 1 / 2P
6	4 153 14D	2	2	TX ³ H - D 2 / 2P
6	4 153 15D	3	2	TX ³ H - D 3 / 2P
6	4 153 16D	4	2	TX ³ H - D 4 / 2P
6	4 153 17D	6	2	TX ³ H - D 6 / 2P
6	4 153 18D	10	2	TX ³ H - D 10 / 2P
6	4 153 19D	16	2	TX ³ H - D 16 / 2P
6	4 153 20D	20	2	TX ³ H - D 20 / 2P
6	4 153 21D	25	2	TX ³ H - D 25 / 2P
6	4 153 22D	32	2	TX ³ H - D 32 / 2P
6	4 153 23D	40	2	TX ³ H - D 40 / 2P
6	4 153 24D	50	2	TX ³ H - D 50 / 2P
6	4 153 25D	63	2	TX ³ H - D 63 / 2P

最小包装	货号	In (A)	宽度 (18mm)	型号
	D型曲线 3极 400V~			
4	4 153 26D	1	3	TX ³ H - D 1 / 3P
4	4 153 27D	2	3	TX ³ H - D 2 / 3P
4	4 153 28D	3	3	TX ³ H - D 3 / 3P
4	4 153 29D	4	3	TX ³ H - D 4 / 3P
4	4 153 30D	6	3	TX ³ H - D 6 / 3P
4	4 153 31D	10	3	TX ³ H - D 10 / 3P
4	4 153 32D	16	3	TX ³ H - D 16 / 3P
4	4 153 33D	20	3	TX ³ H - D 20 / 3P
4	4 153 34D	25	3	TX ³ H - D 25 / 3P
4	4 153 35D	32	3	TX ³ H - D 32 / 3P
4	4 153 36D	40	3	TX ³ H - D 40 / 3P
4	4 153 37D	50	3	TX ³ H - D 50 / 3P
4	4 153 38D	63	3	TX ³ H - D 63 / 3P
	D型曲线 4极 400V~			
3	4 153 39D	1	4	TX ³ H - D 1 / 4P
3	4 153 40D	2	4	TX ³ H - D 2 / 4P
3	4 153 41D	3	4	TX ³ H - D 3 / 4P
3	4 153 42D	4	4	TX ³ H - D 4 / 4P
3	4 153 43D	6	4	TX ³ H - D 6 / 4P
3	4 153 44D	10	4	TX ³ H - D 10 / 4P
3	4 153 45D	16	4	TX ³ H - D 16 / 4P
3	4 153 46D	20	4	TX ³ H - D 20 / 4P
3	4 153 47D	25	4	TX ³ H - D 25 / 4P
3	4 153 48D	32	4	TX ³ H - D 32 / 4P
3	4 153 49D	40	4	TX ³ H - D 40 / 4P
3	4 153 50D	50	4	TX ³ H - D 50 / 4P
3	4 153 51D	63	4	TX ³ H - D 63 / 4P

最小包装	货号	In (A)	宽度 (18mm)	型号
	B型曲线 1极 230V~			
12	4 054 00	1	1	TX ³ H - B 1 / 1P
12	4 054 03	2	1	TX ³ H - B 2 / 1P
12	4 054 06	3	1	TX ³ H - B 3 / 1P
12	4 054 09	4	1	TX ³ H - B 4 / 1P
12	4 054 12	6	1	TX ³ H - B 6 / 1P
12	4 054 15	10	1	TX ³ H - B 10 / 1P
12	4 054 18	16	1	TX ³ H - B 16 / 1P
12	4 054 21	20	1	TX ³ H - B 20 / 1P
12	4 054 24	25	1	TX ³ H - B 25 / 1P
12	4 054 27	32	1	TX ³ H - B 32 / 1P
12	4 054 30	40	1	TX ³ H - B 40 / 1P
12	4 054 33	50	1	TX ³ H - B 50 / 1P
12	4 054 36	63	1	TX ³ H - B 63 / 1P
	B型曲线 2极 400V~			
6	4 054 39	1	2	TX ³ H - B 1 / 2P
6	4 054 42	2	2	TX ³ H - B 2 / 2P
6	4 054 45	3	2	TX ³ H - B 3 / 2P
6	4 054 48	4	2	TX ³ H - B 4 / 2P
6	4 054 51	6	2	TX ³ H - B 6 / 2P
6	4 054 54	10	2	TX ³ H - B 10 / 2P
6	4 054 57	16	2	TX ³ H - B 16 / 2P
6	4 054 60	20	2	TX ³ H - B 20 / 2P
6	4 054 63	25	2	TX ³ H - B 25 / 2P
6	4 054 66	32	2	TX ³ H - B 32 / 2P
6	4 054 69	40	2	TX ³ H - B 40 / 2P
6	4 054 72	50	2	TX ³ H - B 50 / 2P
6	4 054 75	63	2	TX ³ H - B 63 / 2P

最小包装	货号	In (A)	宽度 (18mm)	型号
	B型曲线 3极 400V~			
4	4 054 78	1	3	TX ³ H - B 1 / 3P
4	4 054 81	2	3	TX ³ H - B 2 / 3P
4	4 054 84	3	3	TX ³ H - B 3 / 3P
4	4 054 87	4	3	TX ³ H - B 4 / 3P
4	4 054 90	6	3	TX ³ H - B 6 / 3P
4	4 054 93	10	3	TX ³ H - B 10 / 3P
4	4 054 96	16	3	TX ³ H - B 16 / 3P
4	4 054 99	20	3	TX ³ H - B 20 / 3P
4	4 055 02	25	3	TX ³ H - B 25 / 3P
4	4 055 05	32	3	TX ³ H - B 32 / 3P
4	4 055 08	40	3	TX ³ H - B 40 / 3P
4	4 055 11	50	3	TX ³ H - B 50 / 3P
4	4 055 14	63	3	TX ³ H - B 63 / 3P
	B型曲线 4极 400V~			
3	4 055 17	1	4	TX ³ H - B 1 / 4P
3	4 055 20	2	4	TX ³ H - B 2 / 4P
3	4 055 23	3	4	TX ³ H - B 3 / 4P
3	4 055 26	4	4	TX ³ H - B 4 / 4P
3	4 055 29	6	4	TX ³ H - B 6 / 4P
3	4 055 32	10	4	TX ³ H - B 10 / 4P
3	4 055 35	16	4	TX ³ H - B 16 / 4P
3	4 055 38	20	4	TX ³ H - B 20 / 4P
3	4 055 41	25	4	TX ³ H - B 25 / 4P
3	4 055 44	32	4	TX ³ H - B 32 / 4P
3	4 055 47	40	4	TX ³ H - B 40 / 4P
3	4 055 50	50	4	TX ³ H - B 50 / 4P
3	4 055 53	63	4	TX ³ H - B 63 / 4P

订货信息表 ORDER INFORMATION TABLE

ORDER INFORMATION TABLE 订货信息表

MODULAR CIRCUIT BREAKER

MODULAR CIRCUIT BREAKER

TX³ 10kA / 小型断路器(MCB)
1至63A
C型曲线

TX³ 10kA / 小型断路器(MCB)
1至63A
D型曲线



具有过载、短路保护及隔离功能

具有过载、短路保护及隔离功能

分断能力: 10kA

分断能力: 10kA

GB/T 14048.2

GB/T 14048.2

最小包装	货号	In (A)	宽度 (18mm)	型号
C型曲线 1极 230~				
12	4 054 01	1	1	TX ³ H - C 1 / 1P
12	4 054 04	2	1	TX ³ H - C 2 / 1P
12	4 054 07	3	1	TX ³ H - C 3 / 1P
12	4 054 10	4	1	TX ³ H - C 4 / 1P
12	4 054 13	6	1	TX ³ H - C 6 / 1P
12	4 054 16	10	1	TX ³ H - C 10 / 1P
12	4 054 19	16	1	TX ³ H - C 16 / 1P
12	4 054 22	20	1	TX ³ H - C 20 / 1P
12	4 054 25	25	1	TX ³ H - C 25 / 1P
12	4 054 28	32	1	TX ³ H - C 32 / 1P
12	4 054 31	40	1	TX ³ H - C 40 / 1P
12	4 054 34	50	1	TX ³ H - C 50 / 1P
12	4 054 37	63	1	TX ³ H - C 63 / 1P
C型曲线 2极 400V~				
6	4 054 40	1	2	TX ³ H - C 1 / 2P
6	4 054 43	2	2	TX ³ H - C 2 / 2P
6	4 054 46	3	2	TX ³ H - C 3 / 2P
6	4 054 49	4	2	TX ³ H - C 4 / 2P
6	4 054 52	6	2	TX ³ H - C 6 / 2P
6	4 054 55	10	2	TX ³ H - C 10 / 2P
6	4 054 58	16	2	TX ³ H - C 16 / 2P
6	4 054 61	20	2	TX ³ H - C 20 / 2P
6	4 054 64	25	2	TX ³ H - C 25 / 2P
6	4 054 67	32	2	TX ³ H - C 32 / 2P
6	4 054 70	40	2	TX ³ H - C 40 / 2P
6	4 054 73	50	2	TX ³ H - C 50 / 2P
6	4 054 76	63	2	TX ³ H - C 63 / 2P

最小包装	货号	In (A)	宽度 (18mm)	型号
C型曲线 3极 400V~				
4	4 054 79	1	3	TX ³ H - C 1 / 3P
4	4 054 82	2	3	TX ³ H - C 2 / 3P
4	4 054 85	3	3	TX ³ H - C 3 / 3P
4	4 054 88	4	3	TX ³ H - C 4 / 3P
4	4 054 91	6	3	TX ³ H - C 6 / 3P
4	4 054 94	10	3	TX ³ H - C 10 / 3P
4	4 054 97	16	3	TX ³ H - C 16 / 3P
4	4 055 00	20	3	TX ³ H - C 20 / 3P
4	4 055 03	25	3	TX ³ H - C 25 / 3P
4	4 055 06	32	3	TX ³ H - C 32 / 3P
4	4 055 09	40	3	TX ³ H - C 40 / 3P
4	4 055 12	50	3	TX ³ H - C 50 / 3P
4	4 055 15	63	3	TX ³ H - C 63 / 3P
C型曲线 4极 400V~				
3	4 055 18	1	4	TX ³ H - C 1 / 4P
3	4 055 21	2	4	TX ³ H - C 2 / 4P
3	4 055 24	3	4	TX ³ H - C 3 / 4P
3	4 055 27	4	4	TX ³ H - C 4 / 4P
3	4 055 30	6	4	TX ³ H - C 6 / 4P
3	4 055 33	10	4	TX ³ H - C 10 / 4P
3	4 055 36	16	4	TX ³ H - C 16 / 4P
3	4 055 39	20	4	TX ³ H - C 20 / 4P
3	4 055 42	25	4	TX ³ H - C 25 / 4P
3	4 055 45	32	4	TX ³ H - C 32 / 4P
3	4 055 48	40	4	TX ³ H - C 40 / 4P
3	4 055 51	50	4	TX ³ H - C 50 / 4P
3	4 055 54	63	4	TX ³ H - C 63 / 4P

最小包装	货号	In (A)	宽度 (18mm)	型号
D型曲线 1极 230~				
12	4 054 02	1	1	TX ³ H - D 1 / 1P
12	4 054 05	2	1	TX ³ H - D 2 / 1P
12	4 054 08	3	1	TX ³ H - D 3 / 1P
12	4 054 11	4	1	TX ³ H - D 4 / 1P
12	4 054 14	6	1	TX ³ H - D 6 / 1P
12	4 054 17	10	1	TX ³ H - D 10 / 1P
12	4 054 20	16	1	TX ³ H - D 16 / 1P
12	4 054 23	20	1	TX ³ H - D 20 / 1P
12	4 054 26	25	1	TX ³ H - D 25 / 1P
12	4 054 29	32	1	TX ³ H - D 32 / 1P
12	4 054 32	40	1	TX ³ H - D 40 / 1P
12	4 054 35	50	1	TX ³ H - D 50 / 1P
12	4 054 38	63	1	TX ³ H - D 63 / 1P
D型曲线 2极 400V~				
6	4 054 41	1	2	TX ³ H - D 1 / 2P
6	4 054 44	2	2	TX ³ H - D 2 / 2P
6	4 054 47	3	2	TX ³ H - D 3 / 2P
6	4 054 50	4	2	TX ³ H - D 4 / 2P
6	4 054 53	6	2	TX ³ H - D 6 / 2P
6	4 054 56	10	2	TX ³ H - D 10 / 2P
6	4 054 59	16	2	TX ³ H - D 16 / 2P
6	4 054 62	20	2	TX ³ H - D 20 / 2P
6	4 054 65	25	2	TX ³ H - D 25 / 2P
6	4 054 68	32	2	TX ³ H - D 32 / 2P
6	4 054 71	40	2	TX ³ H - D 40 / 2P
6	4 054 74	50	2	TX ³ H - D 50 / 2P
6	4 054 77	63	2	TX ³ H - D 63 / 2P

最小包装	货号	In (A)	宽度 (18mm)	型号
D型曲线 3极 400V~				
4	4 054 80	1	3	TX ³ H - D 1 / 3P
4	4 054 83	2	3	TX ³ H - D 2 / 3P
4	4 054 86	3	3	TX ³ H - D 3 / 3P
4	4 054 89	4	3	TX ³ H - D 4 / 3P
4	4 054 92	6	3	TX ³ H - D 6 / 3P
4	4 054 95	10	3	TX ³ H - D 10 / 3P
4	4 054 98	16	3	TX ³ H - D 16 / 3P
4	4 055 01	20	3	TX ³ H - D 20 / 3P
4	4 055 04	25	3	TX ³ H - D 25 / 3P
4	4 055 07	32	3	TX ³ H - D 32 / 3P
4	4 055 10	40	3	TX ³ H - D 40 / 3P
4	4 055 13	50	3	TX ³ H - D 50 / 3P
4	4 055 16	63	3	TX ³ H - D 63 / 3P
D型曲线 4极 400V~				
3	4 055 19	1	4	TX ³ H - D 1 / 4P
3	4 055 22	2	4	TX ³ H - D 2 / 4P
3	4 055 25	3	4	TX ³ H - D 3 / 4P
3	4 055 28	4	4	TX ³ H - D 4 / 4P
3	4 055 31	6	4	TX ³ H - D 6 / 4P
3	4 055 34	10	4	TX ³ H - D 10 / 4P
3	4 055 37	16	4	TX ³ H - D 16 / 4P
3	4 055 40	20	4	TX ³ H - D 20 / 4P
3	4 055 43	25	4	TX ³ H - D 25 / 4P
3	4 055 46	32	4	TX ³ H - D 32 / 4P
3	4 055 49	40	4	TX ³ H - D 40 / 4P
3	4 055 52	50	4	TX ³ H - D 50 / 4P
3	4 055 55	63	4	TX ³ H - D 63 / 4P

MODULAR CIRCUIT BREAKER

MODULAR CIRCUIT BREAKER

TX³ MA 15kA / 电磁式断路器
1至63A
D型曲线

TX³ 15kA / 小型断路器(MCB)
63至125A
C D型曲线

TX³ K 6kA / 小型断路器(MCB)
6至40A
C D型曲线

TX³-IS / 隔离开关
32至125A
AC-23A



具有短路保护及隔离功能

分断能力: 15kA

GB/T 14048.2

最小包装	货号	In (A)	宽度 (18mm)	型号
D型曲线 2极 400V~				
6	4 211 13	1	2	TX ³ MA L - D 1 / 2P
6	4 211 14	2	2	TX ³ MA L - D 2 / 2P
6	4 211 15	3	2	TX ³ MA L - D 3 / 2P
6	4 211 16	4	2	TX ³ MA L - D 4 / 2P
6	4 211 17	6	2	TX ³ MA L - D 6 / 2P
6	4 211 18	10	2	TX ³ MA L - D 10 / 2P
6	4 211 19	16	2	TX ³ MA L - D 16 / 2P
6	4 211 20	20	2	TX ³ MA L - D 20 / 2P
6	4 211 21	25	2	TX ³ MA L - D 25 / 2P
6	4 211 22	32	2	TX ³ MA L - D 32 / 2P
6	4 211 23	40	2	TX ³ MA L - D 40 / 2P
6	4 211 24	50	2	TX ³ MA L - D 50 / 2P
6	4 211 25	63	2	TX ³ MA L - D 63 / 2P
D型曲线 3极 400V~				
4	4 211 26	1	3	TX ³ MA L - D 1 / 3P
4	4 211 27	2	3	TX ³ MA L - D 2 / 3P
4	4 211 28	3	3	TX ³ MA L - D 3 / 3P
4	4 211 29	4	3	TX ³ MA L - D 4 / 3P
4	4 211 30	6	3	TX ³ MA L - D 6 / 3P
4	4 211 31	10	3	TX ³ MA L - D 10 / 3P
4	4 211 32	16	3	TX ³ MA L - D 16 / 3P
4	4 211 33	20	3	TX ³ MA L - D 20 / 3P
4	4 211 34	25	3	TX ³ MA L - D 25 / 3P
4	4 211 35	32	3	TX ³ MA L - D 32 / 3P
4	4 211 36	40	3	TX ³ MA L - D 40 / 3P
4	4 211 37	50	3	TX ³ MA L - D 50 / 3P
4	4 211 38	63	3	TX ³ MA L - D 63 / 3P

具有过载、短路保护及隔离功能

分断能力: 15kA, C曲线8±20%In; D曲线12±20%In

GB/T 14048.2

最小包装	货号	In (A)	宽度 (18mm)	型号
C型曲线 1极 230V~				
4	4 218 00	63	1.5	TX ³ L - C 63 / 1P
4	4 218 01	80	1.5	TX ³ L - C 80 / 1P
4	4 218 02	100	1.5	TX ³ L - C 100 / 1P
4	4 218 03	125	1.5	TX ³ L - C 125 / 1P
C型曲线 2极 400V~				
2	4 218 04	63	3	TX ³ L - C 63 / 2P
2	4 218 05	80	3	TX ³ L - C 80 / 2P
2	4 218 06	100	3	TX ³ L - C 100 / 2P
2	4 218 07	125	3	TX ³ L - C 125 / 2P
C型曲线 3极 400V~				
1	4 218 08	63	4.5	TX ³ L - C 63 / 3P
1	4 218 09	80	4.5	TX ³ L - C 80 / 3P
1	4 218 10	100	4.5	TX ³ L - C 100 / 3P
1	4 218 11	125	4.5	TX ³ L - C 125 / 3P
C型曲线 4极 400V~				
1	4 218 12	63	6	TX ³ L - C 63 / 4P
1	4 218 13	80	6	TX ³ L - C 80 / 4P
1	4 218 14	100	6	TX ³ L - C 100 / 4P
1	4 218 15	125	6	TX ³ L - C 125 / 4P
D型曲线 1极 230V~				
4	4 218 16	63	1.5	TX ³ L - D 63 / 1P
4	4 218 17	80	1.5	TX ³ L - D 80 / 1P
4	4 218 18	100	1.5	TX ³ L - D 100 / 1P
4	4 218 19	125	1.5	TX ³ L - D 125 / 1P
D型曲线 2极 400V~				
2	4 218 20	63	3	TX ³ L - D 63 / 2P
2	4 218 21	80	3	TX ³ L - D 80 / 2P
2	4 218 22	100	3	TX ³ L - D 100 / 2P
2	4 218 23	125	3	TX ³ L - D 125 / 2P
D型曲线 3极 400V~				
1	4 218 24	63	4.5	TX ³ L - D 63 / 3P
1	4 218 25	80	4.5	TX ³ L - D 80 / 3P
1	4 218 26	100	4.5	TX ³ L - D 100 / 3P
1	4 218 27	125	4.5	TX ³ L - D 125 / 3P
D型曲线 4极 400V~				
1	4 218 28	63	6	TX ³ L - D 63 / 4P
1	4 218 29	80	6	TX ³ L - D 80 / 4P
1	4 218 30	100	6	TX ³ L - D 100 / 4P
1	4 218 31	125	6	TX ³ L - D 125 / 4P

具有过载、短路保护及隔离功能

分断能力: 6kA

GB/T 10963.1

最小包装	货号	In (A)	宽度 (18mm)	型号
C型曲线 1极+N 230V~				
12	4 136 13	6	1	TX ³ K N - C 6 / 1P+N
12	4 136 14	10	1	TX ³ K N - C 10 / 1P+N
12	4 136 15	16	1	TX ³ K N - C 16 / 1P+N
12	4 136 16	20	1	TX ³ K N - C 20 / 1P+N
12	4 136 17	25	1	TX ³ K N - C 25 / 1P+N
12	4 136 18	32	1	TX ³ K N - C 32 / 1P+N
12	4 136 19	40	1	TX ³ K N - C 40 / 1P+N
D型曲线 1极+N 230V~				
12	4 136 13D	6	1	TX ³ K N - D 6 / 1P+N
12	4 136 14D	10	1	TX ³ K N - D 10 / 1P+N
12	4 136 15D	16	1	TX ³ K N - D 16 / 1P+N
12	4 136 16D	20	1	TX ³ K N - D 20 / 1P+N
12	4 136 17D	25	1	TX ³ K N - D 25 / 1P+N
12	4 136 18D	32	1	TX ³ K N - D 32 / 1P+N
12	4 136 19D	40	1	TX ³ K N - D 40 / 1P+N

产品认证: CCC、CE、CQC

额定工作电压(Ue): AC 230V(1P)、AC 400V(2P、3P、4P)

额定绝缘电压(Ui): 500V

额定冲击耐受电压(Uimp): 6kV

额定短时耐受电流(Icw): 20Ie/1s

额定短路接通能力(Icm): 28Ie

额定工作频率: 50/60Hz

使用类别: AC-23A

电气寿命: 20000 机械寿命: 200000

防护等级: IP20

工作温度: -25°C+70°C

污染等级: 2

端子形式: 螺纹式

最大接线能力: 50mm²

进线方式: 上下均可

GB/T14048.3 EN60947-3

最小包装	货号	In (A)	宽度 (18mm)	型号
1极 230V~				
12	4 138 97	32	1	TX ³ - IS 32A / 1P
12	4 138 98	63	1	TX ³ - IS 63A / 1P
12	4 139 09	80	1	TX ³ - IS 80A / 1P
12	4 138 99	100	1	TX ³ - IS 100A / 1P
12	4 139 13	125	1	TX ³ - IS 125A / 1P
2极 400V~				
6	4 139 00	32	2	TX ³ - IS 32A / 2P
6	4 139 01	63	2	TX ³ - IS 63A / 2P
6	4 139 10	80	2	TX ³ - IS 80A / 2P
6	4 139 02	100	2	TX ³ - IS 100A / 2P
6	4 139 14	125	2	TX ³ - IS 125A / 2P
3极 400V~				
4	4 139 03	32	3	TX ³ - IS 32A / 3P
4	4 139 04	63	3	TX ³ - IS 63A / 3P
4	4 139 11	80	3	TX ³ - IS 80A / 3P
4	4 139 05	100	3	TX ³ - IS 100A / 3P
4	4 139 15	125	3	TX ³ - IS 125A / 3P
4极 400V~				
3	4 139 06	32	4	TX ³ - IS 32A / 4P
3	4 139 07	63	4	TX ³ - IS 63A / 4P
3	4 139 12	80	4	TX ³ - IS 80A / 4P
3	4 139 08	100	4	TX ³ - IS 100A / 4P
3	4 139 16	125	4	TX ³ - IS 125A / 4P

订货信息表 ORDER INFORMATION TABLE

MODULAR CIRCUIT BREAKER

TX³Z DC 10kA

直流断路器
1-63A
B C D型曲线



具有过载、短路保护及隔离功能

分断能力: 10kA, B曲线5.5In±20%; C曲线8.5In±20%In; D曲线12In±20%In

GB/T 14048.2

最小包装	货号	In (A)	宽度 (18mm)	型号
B型曲线 1极 DC 125/250V				
12	4 148 10	1	1	TX ³ Z H - B 1 / 1P
12	4 148 11	2	1	TX ³ Z H - B 2 / 1P
12	4 148 12	3	1	TX ³ Z H - B 3 / 1P
12	4 148 13	4	1	TX ³ Z H - B 4 / 1P
12	4 148 14	6	1	TX ³ Z H - B 6 / 1P
12	4 148 15	10	1	TX ³ Z H - B 10 / 1P
12	4 148 16	16	1	TX ³ Z H - B 16 / 1P
12	4 148 17	20	1	TX ³ Z H - B 20 / 1P
12	4 148 18	25	1	TX ³ Z H - B 25 / 1P
12	4 148 19	32	1	TX ³ Z H - B 32 / 1P
12	4 148 20	40	1	TX ³ Z H - B 40 / 1P
12	4 148 21	50	1	TX ³ Z H - B 50 / 1P
12	4 148 22	63	1	TX ³ Z H - B 63 / 1P
C型曲线 1极 DC 125/250V				
12	4 148 36	1	1	TX ³ Z H - C 1 / 1P
12	4 148 37	2	1	TX ³ Z H - C 2 / 1P
12	4 148 38	3	1	TX ³ Z H - C 3 / 1P
12	4 148 39	4	1	TX ³ Z H - C 4 / 1P
12	4 148 40	6	1	TX ³ Z H - C 6 / 1P
12	4 148 41	10	1	TX ³ Z H - C 10 / 1P
12	4 148 42	16	1	TX ³ Z H - C 16 / 1P
12	4 148 43	20	1	TX ³ Z H - C 20 / 1P
12	4 148 44	25	1	TX ³ Z H - C 25 / 1P
12	4 148 45	32	1	TX ³ Z H - C 32 / 1P
12	4 148 46	40	1	TX ³ Z H - C 40 / 1P
12	4 148 47	50	1	TX ³ Z H - C 50 / 1P
12	4 148 48	63	1	TX ³ Z H - C 63 / 1P
D型曲线 1极 DC 125/250V				
12	4 148 62	1	1	TX ³ Z H - D 1 / 1P
12	4 148 63	2	1	TX ³ Z H - D 2 / 1P
12	4 148 64	3	1	TX ³ Z H - D 3 / 1P
12	4 148 65	4	1	TX ³ Z H - D 4 / 1P
12	4 148 66	6	1	TX ³ Z H - D 6 / 1P
12	4 148 67	10	1	TX ³ Z H - D 10 / 1P
12	4 148 68	16	1	TX ³ Z H - D 16 / 1P
12	4 148 69	20	1	TX ³ Z H - D 20 / 1P
12	4 148 70	25	1	TX ³ Z H - D 25 / 1P
12	4 148 71	32	1	TX ³ Z H - D 32 / 1P
12	4 148 72	40	1	TX ³ Z H - D 40 / 1P
12	4 148 73	50	1	TX ³ Z H - D 50 / 1P
12	4 148 74	63	1	TX ³ Z H - D 63 / 1P

最小包装	货号	In (A)	宽度 (18mm)	型号
B型曲线 2极 DC 250/500V				
6	4 148 23	1	2	TX ³ Z H - B 1 / 2P
6	4 148 24	2	2	TX ³ Z H - B 2 / 2P
6	4 148 25	3	2	TX ³ Z H - B 3 / 2P
6	4 148 26	4	2	TX ³ Z H - B 4 / 2P
6	4 148 27	6	2	TX ³ Z H - B 6 / 2P
6	4 148 28	10	2	TX ³ Z H - B 10 / 2P
6	4 148 29	16	2	TX ³ Z H - B 16 / 2P
6	4 148 30	20	2	TX ³ Z H - B 20 / 2P
6	4 148 31	25	2	TX ³ Z H - B 25 / 2P
6	4 148 32	32	2	TX ³ Z H - B 32 / 2P
6	4 148 33	40	2	TX ³ Z H - B 40 / 2P
6	4 148 34	50	2	TX ³ Z H - B 50 / 2P
6	4 148 35	63	2	TX ³ Z H - B 63 / 2P
C型曲线 2极 DC 250/500V				
6	4 148 49	1	2	TX ³ Z H - C 1 / 2P
6	4 148 50	2	2	TX ³ Z H - C 2 / 2P
6	4 148 51	3	2	TX ³ Z H - C 3 / 2P
6	4 148 52	4	2	TX ³ Z H - C 4 / 2P
6	4 148 53	6	2	TX ³ Z H - C 6 / 2P
6	4 148 54	10	2	TX ³ Z H - C 10 / 2P
6	4 148 55	16	2	TX ³ Z H - C 16 / 2P
6	4 148 56	20	2	TX ³ Z H - C 20 / 2P
6	4 148 57	25	2	TX ³ Z H - C 25 / 2P
6	4 148 58	32	2	TX ³ Z H - C 32 / 2P
6	4 148 59	40	2	TX ³ Z H - C 40 / 2P
6	4 148 60	50	2	TX ³ Z H - C 50 / 2P
6	4 148 61	63	2	TX ³ Z H - C 63 / 2P
D型曲线 2极 DC 250/500V				
6	4 148 75	1	2	TX ³ Z H - D 1 / 2P
6	4 148 76	2	2	TX ³ Z H - D 2 / 2P
6	4 148 77	3	2	TX ³ Z H - D 3 / 2P
6	4 148 78	4	2	TX ³ Z H - D 4 / 2P
6	4 148 79	6	2	TX ³ Z H - D 6 / 2P
6	4 148 80	10	2	TX ³ Z H - D 10 / 2P
6	4 148 81	16	2	TX ³ Z H - D 16 / 2P
6	4 148 82	20	2	TX ³ Z H - D 20 / 2P
6	4 148 83	25	2	TX ³ Z H - D 25 / 2P
6	4 148 84	32	2	TX ³ Z H - D 32 / 2P
6	4 148 85	40	2	TX ³ Z H - D 40 / 2P
6	4 148 86	50	2	TX ³ Z H - D 50 / 2P
6	4 148 87	63	2	TX ³ Z H - D 63 / 2P

TX³Z DC 15kA

直流断路器
80-125A
B C D型曲线



具有过载、短路保护及隔离功能

分断能力: 15kA, B曲线5.5In±20%; C曲线8.5In±20%In; D曲线12In±20%In

GB/T 14048.2

最小包装	货号	In (A)	宽度 (18mm)	型号
B型曲线 1极 DC 250V				
4	4 142 86	80	1.5	TX ³ Z L - B 80 / 1P
4	4 142 87	100	1.5	TX ³ Z L - B 100 / 1P
4	4 142 88	125	1.5	TX ³ Z L - B 125 / 1P
C型曲线 1极 DC 250V				
4	4 142 92	80	1.5	TX ³ Z L - C 80 / 1P
4	4 142 93	100	1.5	TX ³ Z L - C 100 / 1P
4	4 142 94	125	1.5	TX ³ Z L - C 125 / 1P
D型曲线 1极 DC 250V				
4	4 142 98	80	1.5	TX ³ Z L - D 80 / 1P
4	4 142 99	100	1.5	TX ³ Z L - D 100 / 1P
4	4 143 00	125	1.5	TX ³ Z L - D 125 / 1P
B型曲线 2极 DC 500V				
2	4 142 89	80	3	TX ³ Z L - B 80 / 2P
2	4 142 90	100	3	TX ³ Z L - B 100 / 2P
2	4 142 91	125	3	TX ³ Z L - B 125 / 2P
C型曲线 2极 DC 500V				
2	4 142 95	80	3	TX ³ Z L - C 80 / 2P
2	4 142 96	100	3	TX ³ Z L - C 100 / 2P
2	4 142 97	125	3	TX ³ Z L - C 125 / 2P
D型曲线 2极 DC 500V				
2	4 143 01	80	3	TX ³ Z L - D 80 / 2P
2	4 143 02	100	3	TX ³ Z L - D 100 / 2P
2	4 143 03	125	3	TX ³ Z L - D 125 / 2P

ORDER INFORMATION TABLE 订货信息表

MODULAR CIRCUIT BREAKER

TX³RN 6kA

剩余电流动作断路器 (RCBO)
6至32A
1P+N(N极可通断)
C型曲线 A型电子式



具有过载、短路、漏电保护及隔离功能 I_{Δn}=30mA 1mod

分断能力: 6kA

GB/T 16917.1

最小包装	货号	In (A)	宽度 (18mm)	型号
C型曲线 1极+N 230V~				
1	4 137 37A	6	1	TX ³ RN N- C 6 / 1P+N / A030E
1	4 137 38A	10	1	TX ³ RN N- C 10 / 1P+N / A030E
1	4 137 39A	16	1	TX ³ RN N- C 16 / 1P+N / A030E
1	4 137 40A	20	1	TX ³ RN N- C 20 / 1P+N / A030E
1	4 137 41A	25	1	TX ³ RN N- C 25 / 1P+N / A030E
1	4 137 42A	32	1	TX ³ RN N- C 32 / 1P+N / A030E

MODULAR CIRCUIT BREAKER

MODULAR CIRCUIT BREAKER

TX³RK₂

剩余电流动作断路器 (RCBO)
6至63A
1P+N(N极可通断)
C/D型曲线 A型电子式



具有过载、短路、漏电保护及隔离功能 I_{Δn}=30mA 2mod

分断能力: 6kA

GB/T 16917.1

最小包装	货号	In (A)	宽度 (18mm)	型号
C型曲线 1极+N 230V~				
6	4 217 60	6	2	TX ³ RK ₂ N - C 6 / 1P+N / A030E
6	4 217 61	10	2	TX ³ RK ₂ N - C 10 / 1P+N / A030E
6	4 217 62	16	2	TX ³ RK ₂ N - C 16 / 1P+N / A030E
6	4 217 63	20	2	TX ³ RK ₂ N - C 20 / 1P+N / A030E
6	4 217 64	25	2	TX ³ RK ₂ N - C 25 / 1P+N / A030E
6	4 217 65	32	2	TX ³ RK ₂ N - C 32 / 1P+N / A030E
6	4 217 66	40	2	TX ³ RK ₂ N - C 40 / 1P+N / A030E
6	4 217 67	50	2	TX ³ RK ₂ N - C 50 / 1P+N / A030E
6	4 217 68	63	2	TX ³ RK ₂ N - C 63 / 1P+N / A030E
D型曲线 1极+N 230V~				
6	4 217 69	6	2	TX ³ RK ₂ N - D 6 / 1P+N / A030E
6	4 217 70	10	2	TX ³ RK ₂ N - D 10 / 1P+N / A030E
6	4 217 71	16	2	TX ³ RK ₂ N - D 16 / 1P+N / A030E
6	4 217 72	20	2	TX ³ RK ₂ N - D 20 / 1P+N / A030E
6	4 217 73	25	2	TX ³ RK ₂ N - D 25 / 1P+N / A030E
6	4 217 74	32	2	TX ³ RK ₂ N - D 32 / 1P+N / A030E
6	4 217 75	40	2	TX ³ RK ₂ N - D 40 / 1P+N / A030E

具有过载、短路、漏电保护及隔离功能 I_{Δn}=30mA 2mod

分断能力: 10kA

GB/T 16917.1

最小包装	货号	In (A)	宽度 (18mm)	型号
C型曲线 1极+N 230V~				
6	4 217 78	6	2	TX ³ RK ₂ H - C 6 / 1P+N / A030E
6	4 217 79	10	2	TX ³ RK ₂ H - C 10 / 1P+N / A030E
6	4 217 80	16	2	TX ³ RK ₂ H - C 16 / 1P+N / A030E
6	4 217 81	20	2	TX ³ RK ₂ H - C 20 / 1P+N / A030E
6	4 217 82	25	2	TX ³ RK ₂ H - C 25 / 1P+N / A030E
6	4 217 83	32	2	TX ³ RK ₂ H - C 32 / 1P+N / A030E
6	4 217 84	40	2	TX ³ RK ₂ H - C 40 / 1P+N / A030E
6	4 217 85	50	2	TX ³ RK ₂ H - C 50 / 1P+N / A030E
6	4 217 86	63	2	TX ³ RK ₂ H - C 63 / 1P+N / A030E
D型曲线 1极+N 230V~				
6	4 217 87	6	2	TX ³ RK ₂ H - D 6 / 1P+N / A030E
6	4 217 88	10	2	TX ³ RK ₂ H - D 10 / 1P+N / A030E
6	4 217 89	16	2	TX ³ RK ₂ H - D 16 / 1P+N / A030E
6	4 217 90	20	2	TX ³ RK ₂ H - D 20 / 1P+N / A030E
6	4 217 91	25	2	TX ³ RK ₂ H - D 25 / 1P+N / A030E
6	4 217 92	32	2	TX ³ RK ₂ H - D 32 / 1P+N / A030E
6	4 217 93	40	2	TX ³ RK ₂ H - D 40 / 1P+N / A030E

TX³R 6kA

剩余电流动作断路器(RCBO)
1至63A
C型曲线 AC型电子式



具有过载、短路、漏电保护及隔离功能 I_{Δn}=30mA

分断能力: 6kA

GB/T 16917.1

最小包装	货号	In (A)	宽度 (18mm)	型号
C型曲线 2极 230V~				
3	4 137 64	1	4	TX ³ R N - C 1 / 2P / 030E
3	4 137 65	2	4	TX ³ R N - C 2 / 2P / 030E
3	4 137 66	3	4	TX ³ R N - C 3 / 2P / 030E
3	4 137 67	4	4	TX ³ R N - C 4 / 2P / 030E
3	4 137 68	6	4	TX ³ R N - C 6 / 2P / 030E
3	4 137 69	10	4	TX ³ R N - C 10 / 2P / 030E
3	4 137 70	16	4	TX ³ R N - C 16 / 2P / 030E
3	4 137 71	20	4	TX ³ R N - C 20 / 2P / 030E
3	4 137 72	25	4	TX ³ R N - C 25 / 2P / 030E
3	4 137 73	32	4	TX ³ R N - C 32 / 2P / 030E
3	4 137 74	40	4	TX ³ R N - C 40 / 2P / 030E
3	4 137 75	50	4	TX ³ R N - C 50 / 2P / 030E
3	4 137 76	63	4	TX ³ R N - C 63 / 2P / 030E
C型曲线 3极 400V~				
1	4 137 77	1	6.5	TX ³ R N - C 1 / 3P / 030E
1	4 137 78	2	6.5	TX ³ R N - C 2 / 3P / 030E
1	4 137 79	3	6.5	TX ³ R N - C 3 / 3P / 030E
1	4 137 80	4	6.5	TX ³ R N - C 4 / 3P / 030E
1	4 137 81	6	6.5	TX ³ R N - C 6 / 3P / 030E
1	4 137 82	10	6.5	TX ³ R N - C 10 / 3P / 030E
1	4 137 83	16	6.5	TX ³ R N - C 16 / 3P / 030E
1	4 137 84	20	6.5	TX ³ R N - C 20 / 3P / 030E
1	4 137 85	25	6.5	TX ³ R N - C 25 / 3P / 030E
1	4 137 86	32	6.5	TX ³ R N - C 32 / 3P / 030E
1	4 137 87	40	6.5	TX ³ R N - C 40 / 3P / 030E
1	4 137 88	50	6.5	TX ³ R N - C 50 / 3P / 030E
1	4 137 89	63	6.5	TX ³ R N - C 63 / 3P / 030E

最小包装	货号	In (A)	宽度 (18mm)	型号
C型曲线 3极+N 400V~				
1	4 137 90	1	6.5	TX ³ R N - C 1 / 3P+N / 030E
1	4 137 91	2	6.5	TX ³ R N - C 2 / 3P+N / 030E
1	4 137 92	3	6.5	TX ³ R N - C 3 / 3P+N / 030E
1	4 137 93	4	6.5	TX ³ R N - C 4 / 3P+N / 030E
1	4 137 94	6	6.5	TX ³ R N - C 6 / 3P+N / 030E
1	4 137 95	10	6.5	TX ³ R N - C 10 / 3P+N / 030E
1	4 137 96	16	6.5	TX ³ R N - C 16 / 3P+N / 030E
1	4 137 97	20	6.5	TX ³ R N - C 20 / 3P+N / 030E
1	4 137 98	25	6.5	TX ³ R N - C 25 / 3P+N / 030E
1	4 137 99	32	6.5	TX ³ R N - C 32 / 3P+N / 030E
1	4 138 00	40	6.5	TX ³ R N - C 40 / 3P+N / 030E
1	4 138 01	50	6.5	TX ³ R N - C 50 / 3P+N / 030E
1	4 138 02	63	6.5	TX ³ R N - C 63 / 3P+N / 030E
C型曲线 4极 400V~				
1	4 138 03	1	7.5	TX ³ R N - C 1 / 4P / 030E
1	4 138 04	2	7.5	TX ³ R N - C 2 / 4P / 030E
1	4 138 05	3	7.5	TX ³ R N - C 3 / 4P / 030E
1	4 138 06	4	7.5	TX ³ R N - C 4 / 4P / 030E
1	4 138 07	6	7.5	TX ³ R N - C 6 / 4P / 030E
1	4 138 08	10	7.5	TX ³ R N - C 10 / 4P / 030E
1	4 138 09	16	7.5	TX ³ R N - C 16 / 4P / 030E
1	4 138 10	20	7.5	TX ³ R N - C 20 / 4P / 030E
1	4 138 11	25	7.5	TX ³ R N - C 25 / 4P / 030E
1	4 138 12	32	7.5	TX ³ R N - C 32 / 4P / 030E
1	4 138 13	40	7.5	TX ³ R N - C 40 / 4P / 030E
1	4 138 14	50	7.5	TX ³ R N - C 50 / 4P / 030E
1	4 138 15	63	7.5	TX ³ R N - C 63 / 4P / 030E

说明: 3P+N的N极不可开闭。

MODULAR CIRCUIT BREAKER

MODULAR CIRCUIT BREAKER

TX³R 6kA

剩余电流动作断路器(RCBO)
1至63A
D型曲线 AC型电子式

TX³R 6kA

剩余电流动作断路器(RCBO)
1至63A
C型曲线 A型电子式



具有过载、短路、漏电保护及隔离功能 $I_{\Delta n}=30mA$

具有过载、短路、漏电保护及隔离功能 $I_{\Delta n}=30mA$

分断能力: 6kA

分断能力: 6kA

GB/T 16917.1

GB/T 16917.1

最小包装	货号	In (A)	宽度 (18mm)	型号
	D型曲线 2极 230V~			
3	4 138 29	1	4	TX ³ R N - D 1 / 2P / 030E
3	4 138 30	2	4	TX ³ R N - D 2 / 2P / 030E
3	4 138 31	3	4	TX ³ R N - D 3 / 2P / 030E
3	4 138 32	4	4	TX ³ R N - D 4 / 2P / 030E
3	4 138 33	6	4	TX ³ R N - D 6 / 2P / 030E
3	4 138 34	10	4	TX ³ R N - D 10 / 2P / 030E
3	4 138 35	16	4	TX ³ R N - D 16 / 2P / 030E
3	4 138 36	20	4	TX ³ R N - D 20 / 2P / 030E
3	4 138 37	25	4	TX ³ R N - D 25 / 2P / 030E
3	4 138 38	32	4	TX ³ R N - D 32 / 2P / 030E
3	4 138 39	40	4	TX ³ R N - D 40 / 2P / 030E
3	4 138 40	50	4	TX ³ R N - D 50 / 2P / 030E
3	4 138 41	63	4	TX ³ R N - D 63 / 2P / 030E
	D型曲线 3极 400V~			
1	4 138 42	1	6.5	TX ³ R N - D 1 / 3P / 030E
1	4 138 43	2	6.5	TX ³ R N - D 2 / 3P / 030E
1	4 138 44	3	6.5	TX ³ R N - D 3 / 3P / 030E
1	4 138 45	4	6.5	TX ³ R N - D 4 / 3P / 030E
1	4 138 46	6	6.5	TX ³ R N - D 6 / 3P / 030E
1	4 138 47	10	6.5	TX ³ R N - D 10 / 3P / 030E
1	4 138 48	16	6.5	TX ³ R N - D 16 / 3P / 030E
1	4 138 49	20	6.5	TX ³ R N - D 20 / 3P / 030E
1	4 138 50	25	6.5	TX ³ R N - D 25 / 3P / 030E
1	4 138 51	32	6.5	TX ³ R N - D 32 / 3P / 030E
1	4 138 52	40	6.5	TX ³ R N - D 40 / 3P / 030E
1	4 138 53	50	6.5	TX ³ R N - D 50 / 3P / 030E
1	4 138 54	63	6.5	TX ³ R N - D 63 / 3P / 030E

最小包装	货号	In (A)	宽度 (18mm)	型号
	D型曲线 3极+N 400V~			
1	4 138 55	1	6.5	TX ³ R N - D 1 / 3P+N / 030E
1	4 138 56	2	6.5	TX ³ R N - D 2 / 3P+N / 030E
1	4 138 57	3	6.5	TX ³ R N - D 3 / 3P+N / 030E
1	4 138 58	4	6.5	TX ³ R N - D 4 / 3P+N / 030E
1	4 138 59	6	6.5	TX ³ R N - D 6 / 3P+N / 030E
1	4 138 60	10	6.5	TX ³ R N - D 10 / 3P+N / 030E
1	4 138 61	16	6.5	TX ³ R N - D 16 / 3P+N / 030E
1	4 138 62	20	6.5	TX ³ R N - D 20 / 3P+N / 030E
1	4 138 63	25	6.5	TX ³ R N - D 25 / 3P+N / 030E
1	4 138 64	32	6.5	TX ³ R N - D 32 / 3P+N / 030E
1	4 138 65	40	6.5	TX ³ R N - D 40 / 3P+N / 030E
1	4 138 66	50	6.5	TX ³ R N - D 50 / 3P+N / 030E
1	4 138 67	63	6.5	TX ³ R N - D 63 / 3P+N / 030E
	D型曲线 4极 400V~			
1	4 138 68	1	7.5	TX ³ R N - D 1 / 4P / 030E
1	4 138 69	2	7.5	TX ³ R N - D 2 / 4P / 030E
1	4 138 70	3	7.5	TX ³ R N - D 3 / 4P / 030E
1	4 138 71	4	7.5	TX ³ R N - D 4 / 4P / 030E
1	4 138 72	6	7.5	TX ³ R N - D 6 / 4P / 030E
1	4 138 73	10	7.5	TX ³ R N - D 10 / 4P / 030E
1	4 138 74	16	7.5	TX ³ R N - D 16 / 4P / 030E
1	4 138 75	20	7.5	TX ³ R N - D 20 / 4P / 030E
1	4 138 76	25	7.5	TX ³ R N - D 25 / 4P / 030E
1	4 138 77	32	7.5	TX ³ R N - D 32 / 4P / 030E
1	4 138 78	40	7.5	TX ³ R N - D 40 / 4P / 030E
1	4 138 79	50	7.5	TX ³ R N - D 50 / 4P / 030E
1	4 138 80	63	7.5	TX ³ R N - D 63 / 4P / 030E

说明: 3P+N的N极不可开闭。

最小包装	货号	In (A)	宽度 (18mm)	型号
	C型曲线 2极 230V~			
3	4 137 64A	1	4	TX ³ R N - C 1 / 2P / A030E
3	4 137 65A	2	4	TX ³ R N - C 2 / 2P / A030E
3	4 137 66A	3	4	TX ³ R N - C 3 / 2P / A030E
3	4 137 67A	4	4	TX ³ R N - C 4 / 2P / A030E
3	4 137 68A	6	4	TX ³ R N - C 6 / 2P / A030E
3	4 137 69A	10	4	TX ³ R N - C 10 / 2P / A030E
3	4 137 70A	16	4	TX ³ R N - C 16 / 2P / A030E
3	4 137 71A	20	4	TX ³ R N - C 20 / 2P / A030E
3	4 137 72A	25	4	TX ³ R N - C 25 / 2P / A030E
3	4 137 73A	32	4	TX ³ R N - C 32 / 2P / A030E
3	4 137 74A	40	4	TX ³ R N - C 40 / 2P / A030E
3	4 137 75A	50	4	TX ³ R N - C 50 / 2P / A030E
3	4 137 76A	63	4	TX ³ R N - C 63 / 2P / A030E
	C型曲线 3极 400V~			
1	4 137 77A	1	6.5	TX ³ R N - C 01 / 3P / A030E
1	4 137 78A	2	6.5	TX ³ R N - C 02 / 3P / A030E
1	4 137 79A	3	6.5	TX ³ R N - C 03 / 3P / A030E
1	4 137 80A	4	6.5	TX ³ R N - C 04 / 3P / A030E
1	4 137 81A	6	6.5	TX ³ R N - C 06 / 3P / A030E
1	4 137 82A	10	6.5	TX ³ R N - C 10 / 3P / A030E
1	4 137 83A	16	6.5	TX ³ R N - C 16 / 3P / A030E
1	4 137 84A	20	6.5	TX ³ R N - C 20 / 3P / A030E
1	4 137 85A	25	6.5	TX ³ R N - C 25 / 3P / A030E
1	4 137 86A	32	6.5	TX ³ R N - C 32 / 3P / A030E
1	4 137 87A	40	6.5	TX ³ R N - C 40 / 3P / A030E
1	4 137 88A	50	6.5	TX ³ R N - C 50 / 3P / A030E
1	4 137 89A	63	6.5	TX ³ R N - C 63 / 3P / A030E

说明: 3P+N的N极不可开闭。

最小包装	货号	In (A)	宽度 (18mm)	型号
	C型曲线 3极+N 400V~			
1	4 137 90A	1	6.5	TX ³ R N - C 1 / 3P+N / A030E
1	4 137 91A	2	6.5	TX ³ R N - C 2 / 3P+N / A030E
1	4 137 92A	3	6.5	TX ³ R N - C 3 / 3P+N / A030E
1	4 137 93A	4	6.5	TX ³ R N - C 4 / 3P+N / A030E
1	4 137 94A	6	6.5	TX ³ R N - C 6 / 3P+N / A030E
1	4 137 95A	10	6.5	TX ³ R N - C 10 / 3P+N / A030E
1	4 137 96A	16	6.5	TX ³ R N - C 16 / 3P+N / A030E
1	4 137 97A	20	6.5	TX ³ R N - C 20 / 3P+N / A030E
1	4 137 98A	25	6.5	TX ³ R N - C 25 / 3P+N / A030E
1	4 137 99A	32	6.5	TX ³ R N - C 32 / 3P+N / A030E
1	4 138 00A	40	6.5	TX ³ R N - C 40 / 3P+N / A030E
1	4 138 01A	50	6.5	TX ³ R N - C 50 / 3P+N / A030E
1	4 138 02A	63	6.5	TX ³ R N - C 63 / 3P+N / A030E
	C型曲线 4极 400V~			
1	4 138 03A	1	7.5	TX ³ R N - C 1 / 4P / A030E
1	4 138 04A	2	7.5	TX ³ R N - C 2 / 4P / A030E
1	4 138 05A	3	7.5	TX ³ R N - C 3 / 4P / A030E
1	4 138 06A	4	7.5	TX ³ R N - C 4 / 4P / A030E
1	4 138 07A	6	7.5	TX ³ R N - C 6 / 4P / A030E
1	4 138 08A	10	7.5	TX ³ R N - C 10 / 4P / A030E
1	4 138 09A	16	7.5	TX ³ R N - C 16 / 4P / A030E
1	4 138 10A	20	7.5	TX ³ R N - C 20 / 4P / A030E
1	4 138 11A	25	7.5	TX ³ R N - C 25 / 4P / A030E
1	4 138 12A	32	7.5	TX ³ R N - C 32 / 4P / A030E
1	4 138 13A	40	7.5	TX ³ R N - C 40 / 4P / A030E
1	4 138 14A	50	7.5	TX ³ R N - C 50 / 4P / A030E
1	4 138 15A	63	7.5	TX ³ R N - C 63 / 4P / A030E

MODULAR CIRCUIT BREAKER

MODULAR CIRCUIT BREAKER

TX³R 6kA

剩余电流动作断路器(RCBO)
1至63A
D型曲线 A型电子式

TX³R 6kA

剩余电流动作断路器(RCBO)
6至63A
C型曲线 A型电子式



具有过载、短路、漏电保护及隔离功能 $I_{\Delta n}=30mA$

具有过载、短路、漏电保护及隔离功能 $I_{\Delta n}=100mA$

分断能力: 6kA

分断能力: 6kA

GB/T 16917.1

GB/T 16917.1

最小包装	货号	In (A)	宽度 (18mm)	型号	最小包装	货号	In (A)	宽度 (18mm)	型号
	D型曲线 2极 230V~					D型曲线 3极+N 400V~			
3	4 138 29A	1	4	TX ³ R N - D 1 / 2P / A030E	1	4 138 55A	1	6.5	TX ³ R N - D 1 / 3P+N / A030E
3	4 138 30A	2	4	TX ³ R N - D 2 / 2P / A030E	1	4 138 56A	2	6.5	TX ³ R N - D 2 / 3P+N / A030E
3	4 138 31A	3	4	TX ³ R N - D 3 / 2P / A030E	1	4 138 57A	3	6.5	TX ³ R N - D 3 / 3P+N / A030E
3	4 138 32A	4	4	TX ³ R N - D 4 / 2P / A030E	1	4 138 58A	4	6.5	TX ³ R N - D 4 / 3P+N / A030E
3	4 138 33A	6	4	TX ³ R N - D 6 / 2P / A030E	1	4 138 59A	6	6.5	TX ³ R N - D 6 / 3P+N / A030E
3	4 138 34A	10	4	TX ³ R N - D 10 / 2P / A030E	1	4 138 60A	10	6.5	TX ³ R N - D 10 / 3P+N / A030E
3	4 138 35A	16	4	TX ³ R N - D 16 / 2P / A030E	1	4 138 61A	16	6.5	TX ³ R N - D 16 / 3P+N / A030E
3	4 138 36A	20	4	TX ³ R N - D 20 / 2P / A030E	1	4 138 62A	20	6.5	TX ³ R N - D 20 / 3P+N / A030E
3	4 138 37A	25	4	TX ³ R N - D 25 / 2P / A030E	1	4 138 63A	25	6.5	TX ³ R N - D 25 / 3P+N / A030E
3	4 138 38A	32	4	TX ³ R N - D 32 / 2P / A030E	1	4 138 64A	32	6.5	TX ³ R N - D 32 / 3P+N / A030E
3	4 138 39A	40	4	TX ³ R N - D 40 / 2P / A030E	1	4 138 65A	40	6.5	TX ³ R N - D 40 / 3P+N / A030E
3	4 138 40A	50	4	TX ³ R N - D 50 / 2P / A030E	1	4 138 66A	50	6.5	TX ³ R N - D 50 / 3P+N / A030E
3	4 138 41A	63	4	TX ³ R N - D 63 / 2P / A030E	1	4 138 67A	63	6.5	TX ³ R N - D 63 / 3P+N / A030E
	D型曲线 3极 400V~					D型曲线 4极 400V~			
1	4 138 42A	1	6.5	TX ³ R N - D 1 / 3P / A030E	1	4 138 68A	1	7.5	TX ³ R N - D 1 / 4P / A030E
1	4 138 43A	2	6.5	TX ³ R N - D 2 / 3P / A030E	1	4 138 69A	2	7.5	TX ³ R N - D 2 / 4P / A030E
1	4 138 44A	3	6.5	TX ³ R N - D 3 / 3P / A030E	1	4 138 70A	3	7.5	TX ³ R N - D 3 / 4P / A030E
1	4 138 45A	4	6.5	TX ³ R N - D 4 / 3P / A030E	1	4 138 71A	4	7.5	TX ³ R N - D 4 / 4P / A030E
1	4 138 46A	6	6.5	TX ³ R N - D 6 / 3P / A030E	1	4 138 72A	6	7.5	TX ³ R N - D 6 / 4P / A030E
1	4 138 47A	10	6.5	TX ³ R N - D 10 / 3P / A030E	1	4 138 73A	10	7.5	TX ³ R N - D 10 / 4P / A030E
1	4 138 48A	16	6.5	TX ³ R N - D 16 / 3P / A030E	1	4 138 74A	16	7.5	TX ³ R N - D 16 / 4P / A030E
1	4 138 49A	20	6.5	TX ³ R N - D 20 / 3P / A030E	1	4 138 75A	20	7.5	TX ³ R N - D 20 / 4P / A030E
1	4 138 50A	25	6.5	TX ³ R N - D 25 / 3P / A030E	1	4 138 76A	25	7.5	TX ³ R N - D 25 / 4P / A030E
1	4 138 51A	32	6.5	TX ³ R N - D 32 / 3P / A030E	1	4 138 77A	32	7.5	TX ³ R N - D 32 / 4P / A030E
1	4 138 52A	40	6.5	TX ³ R N - D 40 / 3P / A030E	1	4 138 78A	40	7.5	TX ³ R N - D 40 / 4P / A030E
1	4 138 53A	50	6.5	TX ³ R N - D 50 / 3P / A030E	1	4 138 79A	50	7.5	TX ³ R N - D 50 / 4P / A030E
1	4 138 54A	63	6.5	TX ³ R N - D 63 / 3P / A030E	1	4 138 80A	63	7.5	TX ³ R N - D 63 / 4P / A030E

说明: 3P+N的N极不可开闭。

最小包装	货号	In (A)	宽度 (18mm)	型号	最小包装	货号	In (A)	宽度 (18mm)	型号
	C型曲线 2极 230V~					C型曲线 3极+N 400V~			
3	4 157 09A	6	4	TX ³ R N - C 6 / 2P / A100E	1	4 157 27A	6	6.5	TX ³ R N - C 6 / 3P+N / A100E
3	4 157 10A	10	4	TX ³ R N - C 10 / 2P / A100E	1	4 157 28A	10	6.5	TX ³ R N - C 10 / 3P+N / A100E
3	4 157 11A	16	4	TX ³ R N - C 16 / 2P / A100E	1	4 157 29A	16	6.5	TX ³ R N - C 16 / 3P+N / A100E
3	4 157 12A	20	4	TX ³ R N - C 20 / 2P / A100E	1	4 157 30A	20	6.5	TX ³ R N - C 20 / 3P+N / A100E
3	4 157 13A	25	4	TX ³ R N - C 25 / 2P / A100E	1	4 157 31A	25	6.5	TX ³ R N - C 25 / 3P+N / A100E
3	4 157 14A	32	4	TX ³ R N - C 32 / 2P / A100E	1	4 157 32A	32	6.5	TX ³ R N - C 32 / 3P+N / A100E
3	4 157 15A	40	4	TX ³ R N - C 40 / 2P / A100E	1	4 157 33A	40	6.5	TX ³ R N - C 40 / 3P+N / A100E
3	4 157 16A	50	4	TX ³ R N - C 50 / 2P / A100E	1	4 157 34A	50	6.5	TX ³ R N - C 50 / 3P+N / A100E
3	4 157 17A	63	4	TX ³ R N - C 63 / 2P / A100E	1	4 157 35A	63	6.5	TX ³ R N - C 63 / 3P+N / A100E
	C型曲线 3极 400V~					C型曲线 4极 400V~			
1	4 157 18A	6	6.5	TX ³ R N - C 6 / 3P / A100E	1	4 157 36A	6	7.5	TX ³ R N - C 6 / 4P / A100E
1	4 157 19A	10	6.5	TX ³ R N - C 10 / 3P / A100E	1	4 157 37A	10	7.5	TX ³ R N - C 10 / 4P / A100E
1	4 157 20A	16	6.5	TX ³ R N - C 16 / 3P / A100E	1	4 157 38A	16	7.5	TX ³ R N - C 16 / 4P / A100E
1	4 157 21A	20	6.5	TX ³ R N - C 20 / 3P / A100E	1	4 157 39A	20	7.5	TX ³ R N - C 20 / 4P / A100E
1	4 157 22A	25	6.5	TX ³ R N - C 25 / 3P / A100E	1	4 157 40A	25	7.5	TX ³ R N - C 25 / 4P / A100E
1	4 157 23A	32	6.5	TX ³ R N - C 32 / 3P / A100E	1	4 157 41A	32	7.5	TX ³ R N - C 32 / 4P / A100E
1	4 157 24A	40	6.5	TX ³ R N - C 40 / 3P / A100E	1	4 157 42A	40	7.5	TX ³ R N - C 40 / 4P / A100E
1	4 157 25A	50	6.5	TX ³ R N - C 50 / 3P / A100E	1	4 157 43A	50	7.5	TX ³ R N - C 50 / 4P / A100E
1	4 157 26A	63	6.5	TX ³ R N - C 63 / 3P / A100E	1	4 157 44A	63	7.5	TX ³ R N - C 63 / 4P / A100E

说明: 3P+N的N极不可开闭。

MODULAR CIRCUIT BREAKER

MODULAR CIRCUIT BREAKER

TX³R 6kA

剩余电流动作断路器(RCBO)
6至63A
D型曲线 A型电子式

TX³R 6kA

剩余电流动作断路器(RCBO)
6至63A
C型曲线 A型电子式



具有过载、短路、漏电保护及隔离功能 $I_{\Delta n}=100mA$

具有过载、短路、漏电保护及隔离功能 $I_{\Delta n}=300mA$

分断能力: 6kA

分断能力: 6kA

GB/T 16917.1

GB/T 16917.1

最小包装	货号	In (A)	宽度 (18mm)	型号
	D型曲线 2极 230V~			
3	4 157 54A	6	4	TX ³ R N - D 6 / 2P / A100E
3	4 157 55A	10	4	TX ³ R N - D 10 / 2P / A100E
3	4 157 56A	16	4	TX ³ R N - D 16 / 2P / A100E
3	4 157 57A	20	4	TX ³ R N - D 20 / 2P / A100E
3	4 157 58A	25	4	TX ³ R N - D 25 / 2P / A100E
3	4 157 59A	32	4	TX ³ R N - D 32 / 2P / A100E
3	4 157 60A	40	4	TX ³ R N - D 40 / 2P / A100E
3	4 157 61A	50	4	TX ³ R N - D 50 / 2P / A100E
3	4 157 62A	63	4	TX ³ R N - D 63 / 2P / A100E
	D型曲线 3极 400V~			
1	4 157 63A	6	6.5	TX ³ R N - D 6 / 3P / A100E
1	4 157 64A	10	6.5	TX ³ R N - D 10 / 3P / A100E
1	4 157 65A	16	6.5	TX ³ R N - D 16 / 3P / A100E
1	4 157 66A	20	6.5	TX ³ R N - D 20 / 3P / A100E
1	4 157 67A	25	6.5	TX ³ R N - D 25 / 3P / A100E
1	4 157 68A	32	6.5	TX ³ R N - D 32 / 3P / A100E
1	4 157 69A	40	6.5	TX ³ R N - D 40 / 3P / A100E
1	4 157 70A	50	6.5	TX ³ R N - D 50 / 3P / A100E
1	4 157 71A	63	6.5	TX ³ R N - D 63 / 3P / A100E

最小包装	货号	In (A)	宽度 (18mm)	型号
	D型曲线 3极+N 400V~			
1	4 157 72A	6	6.5	TX ³ R N - D 6 / 3P+N / A100E
1	4 157 73A	10	6.5	TX ³ R N - D 10 / 3P+N / A100E
1	4 157 74A	16	6.5	TX ³ R N - D 16 / 3P+N / A100E
1	4 157 75A	20	6.5	TX ³ R N - D 20 / 3P+N / A100E
1	4 157 76A	25	6.5	TX ³ R N - D 25 / 3P+N / A100E
1	4 157 77A	32	6.5	TX ³ R N - D 32 / 3P+N / A100E
1	4 157 78A	40	6.5	TX ³ R N - D 40 / 3P+N / A100E
1	4 157 79A	50	6.5	TX ³ R N - D 50 / 3P+N / A100E
1	4 157 80A	63	6.5	TX ³ R N - D 63 / 3P+N / A100E
	D型曲线 4极 400V~			
1	4 157 81A	6	7.5	TX ³ R N - D 6 / 4P / A100E
1	4 157 82A	10	7.5	TX ³ R N - D 10 / 4P / A100E
1	4 157 83A	16	7.5	TX ³ R N - D 16 / 4P / A100E
1	4 157 84A	20	7.5	TX ³ R N - D 20 / 4P / A100E
1	4 157 85A	25	7.5	TX ³ R N - D 25 / 4P / A100E
1	4 157 86A	32	7.5	TX ³ R N - D 32 / 4P / A100E
1	4 157 87A	40	7.5	TX ³ R N - D 40 / 4P / A100E
1	4 157 88A	50	7.5	TX ³ R N - D 50 / 4P / A100E
1	4 157 89A	63	7.5	TX ³ R N - D 63 / 4P / A100E

说明: 3P+N的N极不可开闭。

最小包装	货号	In (A)	宽度 (18mm)	型号
	C型曲线 2极 230V~			
3	4 158 09A	6	4	TX ³ R N - C 6 / 2P / A300E
3	4 158 10A	10	4	TX ³ R N - C 10 / 2P / A300E
3	4 158 11A	16	4	TX ³ R N - C 16 / 2P / A300E
3	4 158 12A	20	4	TX ³ R N - C 20 / 2P / A300E
3	4 158 13A	25	4	TX ³ R N - C 25 / 2P / A300E
3	4 158 14A	32	4	TX ³ R N - C 32 / 2P / A300E
3	4 158 15A	40	4	TX ³ R N - C 40 / 2P / A300E
3	4 158 16A	50	4	TX ³ R N - C 50 / 2P / A300E
3	4 158 17A	63	4	TX ³ R N - C 63 / 2P / A300E
	C型曲线 3极 400V~			
1	4 158 18A	6	6.5	TX ³ R N - C 6 / 3P / A300E
1	4 158 19A	10	6.5	TX ³ R N - C 10 / 3P / A300E
1	4 158 20A	16	6.5	TX ³ R N - C 16 / 3P / A300E
1	4 158 21A	20	6.5	TX ³ R N - C 20 / 3P / A300E
1	4 158 22A	25	6.5	TX ³ R N - C 25 / 3P / A300E
1	4 158 23A	32	6.5	TX ³ R N - C 32 / 3P / A300E
1	4 158 24A	40	6.5	TX ³ R N - C 40 / 3P / A300E
1	4 158 25A	50	6.5	TX ³ R N - C 50 / 3P / A300E
1	4 158 26A	63	6.5	TX ³ R N - C 63 / 3P / A300E

说明: 3P+N的N极不可开闭。

最小包装	货号	In (A)	宽度 (18mm)	型号
	C型曲线 3极+N 400V~			
1	4 158 27A	6	6.5	TX ³ R N - C 6 / 3P+N / A300E
1	4 158 28A	10	6.5	TX ³ R N - C 10 / 3P+N / A300E
1	4 158 29A	16	6.5	TX ³ R N - C 16 / 3P+N / A300E
1	4 158 30A	20	6.5	TX ³ R N - C 20 / 3P+N / A300E
1	4 158 31A	25	6.5	TX ³ R N - C 25 / 3P+N / A300E
1	4 158 32A	32	6.5	TX ³ R N - C 32 / 3P+N / A300E
1	4 158 33A	40	6.5	TX ³ R N - C 40 / 3P+N / A300E
1	4 158 34A	50	6.5	TX ³ R N - C 50 / 3P+N / A300E
1	4 158 35A	63	6.5	TX ³ R N - C 63 / 3P+N / A300E
	C型曲线 4极 400V~			
1	4 158 36A	6	7.5	TX ³ R N - C 6 / 4P / A300E
1	4 158 37A	10	7.5	TX ³ R N - C 10 / 4P / A300E
1	4 158 38A	16	7.5	TX ³ R N - C 16 / 4P / A300E
1	4 158 39A	20	7.5	TX ³ R N - C 20 / 4P / A300E
1	4 158 40A	25	7.5	TX ³ R N - C 25 / 4P / A300E
1	4 158 41A	32	7.5	TX ³ R N - C 32 / 4P / A300E
1	4 158 42A	40	7.5	TX ³ R N - C 40 / 4P / A300E
1	4 158 43A	50	7.5	TX ³ R N - C 50 / 4P / A300E
1	4 158 44A	63	7.5	TX ³ R N - C 63 / 4P / A300E

MODULAR CIRCUIT BREAKER

MODULAR CIRCUIT BREAKER

TX³R 6kA

剩余电流动作断路器(RCBO)
6至63A
D型曲线 A型电子式

TX³R 10kA

剩余电流动作断路器(RCBO)
6至63A
C型曲线 AC型电子式



具有过载、短路、漏电保护及隔离功能 I_{Δn}=300mA

具有过载、短路、漏电保护及隔离功能 I_{Δn}=30mA

分断能力: 6kA

分断能力: 10kA

GB/T 16917.1

GB/T 16917.1

最小包装	货号	In (A)	宽度 (18mm)	型号	最小包装	货号	In (A)	宽度 (18mm)	型号
	D型曲线 2极 230V~					D型曲线 3极+N 400V~			
3	4 158 54A	6	4	TX ³ R N - D 6 / 2P / A300E	1	4 158 72A	6	6.5	TX ³ R N - D 6 / 3P+N / A300E
3	4 158 55A	10	4	TX ³ R N - D 10 / 2P / A300E	1	4 158 73A	10	6.5	TX ³ R N - D 10 / 3P+N / A300E
3	4 158 56A	16	4	TX ³ R N - D 16 / 2P / A300E	1	4 158 74A	16	6.5	TX ³ R N - D 16 / 3P+N / A300E
3	4 158 57A	20	4	TX ³ R N - D 20 / 2P / A300E	1	4 158 75A	20	6.5	TX ³ R N - D 20 / 3P+N / A300E
3	4 158 58A	25	4	TX ³ R N - D 25 / 2P / A300E	1	4 158 76A	25	6.5	TX ³ R N - D 25 / 3P+N / A300E
3	4 158 59A	32	4	TX ³ R N - D 32 / 2P / A300E	1	4 158 77A	32	6.5	TX ³ R N - D 32 / 3P+N / A300E
3	4 158 60A	40	4	TX ³ R N - D 40 / 2P / A300E	1	4 158 78A	40	6.5	TX ³ R N - D 40 / 3P+N / A300E
3	4 158 61A	50	4	TX ³ R N - D 50 / 2P / A300E	1	4 158 79A	50	6.5	TX ³ R N - D 50 / 3P+N / A300E
3	4 158 62A	63	4	TX ³ R N - D 63 / 2P / A300E	1	4 158 80A	63	6.5	TX ³ R N - D 63 / 3P+N / A300E
	D型曲线 3极 400V~					D型曲线 4极 400V~			
1	4 158 63A	6	6.5	TX ³ R N - D 6 / 3P / A300E	1	4 158 81A	6	7.5	TX ³ R N - D 6 / 4P / A300E
1	4 158 64A	10	6.5	TX ³ R N - D 10 / 3P / A300E	1	4 158 82A	10	7.5	TX ³ R N - D 10 / 4P / A300E
1	4 158 65A	16	6.5	TX ³ R N - D 16 / 3P / A300E	1	4 158 83A	16	7.5	TX ³ R N - D 16 / 4P / A300E
1	4 158 66A	20	6.5	TX ³ R N - D 20 / 3P / A300E	1	4 158 84A	20	7.5	TX ³ R N - D 20 / 4P / A300E
1	4 158 67A	25	6.5	TX ³ R N - D 25 / 3P / A300E	1	4 158 85A	25	7.5	TX ³ R N - D 25 / 4P / A300E
1	4 158 68A	32	6.5	TX ³ R N - D 32 / 3P / A300E	1	4 158 86A	32	7.5	TX ³ R N - D 32 / 4P / A300E
1	4 158 69A	40	6.5	TX ³ R N - D 40 / 3P / A300E	1	4 158 87A	40	7.5	TX ³ R N - D 40 / 4P / A300E
1	4 158 70A	50	6.5	TX ³ R N - D 50 / 3P / A300E	1	4 158 88A	50	7.5	TX ³ R N - D 50 / 4P / A300E
1	4 158 71A	63	6.5	TX ³ R N - D 63 / 3P / A300E	1	4 158 89A	63	7.5	TX ³ R N - D 63 / 4P / A300E

说明: 3P+N的N极不可开闭。

最小包装	货号	In (A)	宽度 (18mm)	型号	最小包装	货号	In (A)	宽度 (18mm)	型号
	C型曲线 2极 230V~					C型曲线 3极+N 400V~			
3	4 154 19C	6	4	TX ³ R H - C 6 / 2P / 030E	1	4 154 37C	6	6.5	TX ³ R H - C 6 / 3P+N / 030E
3	4 154 20C	10	4	TX ³ R H - C 10 / 2P / 030E	1	4 154 38C	10	6.5	TX ³ R H - C 10 / 3P+N / 030E
3	4 154 21C	16	4	TX ³ R H - C 16 / 2P / 030E	1	4 154 39C	16	6.5	TX ³ R H - C 16 / 3P+N / 030E
3	4 154 22C	20	4	TX ³ R H - C 20 / 2P / 030E	1	4 154 40C	20	6.5	TX ³ R H - C 20 / 3P+N / 030E
3	4 154 23C	25	4	TX ³ R H - C 25 / 2P / 030E	1	4 154 41C	25	6.5	TX ³ R H - C 25 / 3P+N / 030E
3	4 154 24C	32	4	TX ³ R H - C 32 / 2P / 030E	1	4 154 42C	32	6.5	TX ³ R H - C 32 / 3P+N / 030E
3	4 154 25C	40	4	TX ³ R H - C 40 / 2P / 030E	1	4 154 43C	40	6.5	TX ³ R H - C 40 / 3P+N / 030E
3	4 154 26C	50	4	TX ³ R H - C 50 / 2P / 030E	1	4 154 44C	50	6.5	TX ³ R H - C 50 / 3P+N / 030E
3	4 154 27C	63	4	TX ³ R H - C 63 / 2P / 030E	1	4 154 45C	63	6.5	TX ³ R H - C 63 / 3P+N / 030E
	C型曲线 3极 400V~					C型曲线 4极 400V~			
1	4 154 28C	6	6.5	TX ³ R H - C 6 / 3P / 030E	1	4 154 46C	6	7.5	TX ³ R H - C 6 / 4P / 030E
1	4 154 29C	10	6.5	TX ³ R H - C 10 / 3P / 030E	1	4 154 47C	10	7.5	TX ³ R H - C 10 / 4P / 030E
1	4 154 30C	16	6.5	TX ³ R H - C 16 / 3P / 030E	1	4 154 48C	16	7.5	TX ³ R H - C 16 / 4P / 030E
1	4 154 31C	20	6.5	TX ³ R H - C 20 / 3P / 030E	1	4 154 49C	20	7.5	TX ³ R H - C 20 / 4P / 030E
1	4 154 32C	25	6.5	TX ³ R H - C 25 / 3P / 030E	1	4 154 50C	25	7.5	TX ³ R H - C 25 / 4P / 030E
1	4 154 33C	32	6.5	TX ³ R H - C 32 / 3P / 030E	1	4 154 51C	32	7.5	TX ³ R H - C 32 / 4P / 030E
1	4 154 34C	40	6.5	TX ³ R H - C 40 / 3P / 030E	1	4 154 52C	40	7.5	TX ³ R H - C 40 / 4P / 030E
1	4 154 35C	50	6.5	TX ³ R H - C 50 / 3P / 030E	1	4 154 53C	50	7.5	TX ³ R H - C 50 / 4P / 030E
1	4 154 36C	63	6.5	TX ³ R H - C 63 / 3P / 030E	1	4 154 54C	63	7.5	TX ³ R H - C 63 / 4P / 030E

说明: 3P+N的N极不可开闭。

MODULAR CIRCUIT BREAKER

MODULAR CIRCUIT BREAKER

TX³R 10kA

剩余电流动作断路器(RCBO)
6至63A
D型曲线 AC型电子式

TX³R 10kA

剩余电流动作断路器(RCBO)
6至63A
C型曲线 A型电子式



具有过载、短路、漏电保护及隔离功能 $I_{\Delta n}=30\text{mA}$

具有过载、短路、漏电保护及隔离功能 $I_{\Delta n}=30\text{mA}$

分断能力: 10kA

分断能力: 10kA

GB/T 16917.1

GB/T 16917.1

最小包装	货号	In (A)	宽度 (18mm)	型号
	D型曲线 2极 230V~			
3	4 154 64D	6	4	TX ³ R H - D 6 / 2P / 030E
3	4 154 65D	10	4	TX ³ R H - D 10 / 2P / 030E
3	4 154 66D	16	4	TX ³ R H - D 16 / 2P / 030E
3	4 154 67D	20	4	TX ³ R H - D 20 / 2P / 030E
3	4 154 68D	25	4	TX ³ R H - D 25 / 2P / 030E
3	4 154 69D	32	4	TX ³ R H - D 32 / 2P / 030E
3	4 154 70D	40	4	TX ³ R H - D 40 / 2P / 030E
3	4 154 71D	50	4	TX ³ R H - D 50 / 2P / 030E
3	4 154 72D	63	4	TX ³ R H - D 63 / 2P / 030E
	D型曲线 3极 400V~			
1	4 154 73D	6	6.5	TX ³ R H - D 6 / 3P / 030E
1	4 154 74D	10	6.5	TX ³ R H - D 10 / 3P / 030E
1	4 154 75D	16	6.5	TX ³ R H - D 16 / 3P / 030E
1	4 154 76D	20	6.5	TX ³ R H - D 20 / 3P / 030E
1	4 154 77D	25	6.5	TX ³ R H - D 25 / 3P / 030E
1	4 154 78D	32	6.5	TX ³ R H - D 32 / 3P / 030E
1	4 154 79D	40	6.5	TX ³ R H - D 40 / 3P / 030E
1	4 154 80D	50	6.5	TX ³ R H - D 50 / 3P / 030E
1	4 154 81D	63	6.5	TX ³ R H - D 63 / 3P / 030E

最小包装	货号	In (A)	宽度 (18mm)	型号
	D型曲线 3极+N 400V~			
1	4 154 82D	6	6.5	TX ³ R H - D 6 / 3P+N / 030E
1	4 154 83D	10	6.5	TX ³ R H - D 10 / 3P+N / 030E
1	4 154 84D	16	6.5	TX ³ R H - D 16 / 3P+N / 030E
1	4 154 85D	20	6.5	TX ³ R H - D 20 / 3P+N / 030E
1	4 154 86D	25	6.5	TX ³ R H - D 25 / 3P+N / 030E
1	4 154 87D	32	6.5	TX ³ R H - D 32 / 3P+N / 030E
1	4 154 88D	40	6.5	TX ³ R H - D 40 / 3P+N / 030E
1	4 154 89D	50	6.5	TX ³ R H - D 50 / 3P+N / 030E
1	4 154 90D	63	6.5	TX ³ R H - D 63 / 3P+N / 030E
	D型曲线 4极 400V~			
1	4 154 91D	6	7.5	TX ³ R H - D 6 / 4P / 030E
1	4 154 92D	10	7.5	TX ³ R H - D 10 / 4P / 030E
1	4 154 93D	16	7.5	TX ³ R H - D 16 / 4P / 030E
1	4 154 94D	20	7.5	TX ³ R H - D 20 / 4P / 030E
1	4 154 95D	25	7.5	TX ³ R H - D 25 / 4P / 030E
1	4 154 96D	32	7.5	TX ³ R H - D 32 / 4P / 030E
1	4 154 97D	40	7.5	TX ³ R H - D 40 / 4P / 030E
1	4 154 98D	50	7.5	TX ³ R H - D 50 / 4P / 030E
1	4 154 99D	63	7.5	TX ³ R H - D 63 / 4P / 030E

说明: 3P+N的N极不可开闭。

最小包装	货号	In (A)	宽度 (18mm)	型号
	C型曲线 2极 230V~			
3	4 154 19CA	6	4	TX ³ R H - C 6 / 2P / A030E
3	4 154 20CA	10	4	TX ³ R H - C 10 / 2P / A030E
3	4 154 21CA	16	4	TX ³ R H - C 16 / 2P / A030E
3	4 154 22CA	20	4	TX ³ R H - C 20 / 2P / A030E
3	4 154 23CA	25	4	TX ³ R H - C 25 / 2P / A030E
3	4 154 24CA	32	4	TX ³ R H - C 32 / 2P / A030E
3	4 154 25CA	40	4	TX ³ R H - C 40 / 2P / A030E
3	4 154 26CA	50	4	TX ³ R H - C 50 / 2P / A030E
3	4 154 27CA	63	4	TX ³ R H - C 63 / 2P / A030E
	C型曲线 3极 400V~			
1	4 154 28CA	6	6.5	TX ³ R H - C 6 / 3P / A030E
1	4 154 29CA	10	6.5	TX ³ R H - C 10 / 3P / A030E
1	4 154 30CA	16	6.5	TX ³ R H - C 16 / 3P / A030E
1	4 154 31CA	20	6.5	TX ³ R H - C 20 / 3P / A030E
1	4 154 32CA	25	6.5	TX ³ R H - C 25 / 3P / A030E
1	4 154 33CA	32	6.5	TX ³ R H - C 32 / 3P / A030E
1	4 154 34CA	40	6.5	TX ³ R H - C 40 / 3P / A030E
1	4 154 35CA	50	6.5	TX ³ R H - C 50 / 3P / A030E
1	4 154 36CA	63	6.5	TX ³ R H - C 63 / 3P / A030E

说明: 3P+N的N极不可开闭。

最小包装	货号	In (A)	宽度 (18mm)	型号
	C型曲线 3极+N 400V~			
1	4 154 37CA	6	6.5	TX ³ R H - C 6 / 3P+N / A030E
1	4 154 38CA	10	6.5	TX ³ R H - C 10 / 3P+N / A030E
1	4 154 39CA	16	6.5	TX ³ R H - C 16 / 3P+N / A030E
1	4 154 40CA	20	6.5	TX ³ R H - C 20 / 3P+N / A030E
1	4 154 41CA	25	6.5	TX ³ R H - C 25 / 3P+N / A030E
1	4 154 42CA	32	6.5	TX ³ R H - C 32 / 3P+N / A030E
1	4 154 43CA	40	6.5	TX ³ R H - C 40 / 3P+N / A030E
1	4 154 44CA	50	6.5	TX ³ R H - C 50 / 3P+N / A030E
1	4 154 45CA	63	6.5	TX ³ R H - C 63 / 3P+N / A030E
	C型曲线 4极 400V~			
1	4 154 46CA	6	7.5	TX ³ R H - C 6 / 4P / A030E
1	4 154 47CA	10	7.5	TX ³ R H - C 10 / 4P / A030E
1	4 154 48CA	16	7.5	TX ³ R H - C 16 / 4P / A030E
1	4 154 49CA	20	7.5	TX ³ R H - C 20 / 4P / A030E
1	4 154 50CA	25	7.5	TX ³ R H - C 25 / 4P / A030E
1	4 154 51CA	32	7.5	TX ³ R H - C 32 / 4P / A030E
1	4 154 52CA	40	7.5	TX ³ R H - C 40 / 4P / A030E
1	4 154 53CA	50	7.5	TX ³ R H - C 50 / 4P / A030E
1	4 154 54CA	63	7.5	TX ³ R H - C 63 / 4P / A030E

MODULAR CIRCUIT BREAKER

MODULAR CIRCUIT BREAKER

TX³R 10kA

剩余电流动作断路器(RCBO)
6至63A
D型曲线 A型电子式

TX³R 10kA

剩余电流动作断路器(RCBO)
6至63A
C型曲线 A型电子式



具有过载、短路、漏电保护及隔离功能 I_{Δn}=30mA

具有过载、短路、漏电保护及隔离功能 I_{Δn}=100mA

分断能力: 10kA

分断能力: 10kA

GB/T 16917.1

GB/T 16917.1

最小包装	货号	In (A)	宽度 (18mm)	型号
	D型曲线 2极 230V~			
3	4 154 64DA	6	4	TX ³ R H - D 6 / 2P / A030E
3	4 154 65DA	10	4	TX ³ R H - D 10 / 2P / A030E
3	4 154 66DA	16	4	TX ³ R H - D 16 / 2P / A030E
3	4 154 67DA	20	4	TX ³ R H - D 20 / 2P / A030E
3	4 154 68DA	25	4	TX ³ R H - D 25 / 2P / A030E
3	4 154 69DA	32	4	TX ³ R H - D 32 / 2P / A030E
3	4 154 70DA	40	4	TX ³ R H - D 40 / 2P / A030E
3	4 154 71DA	50	4	TX ³ R H - D 50 / 2P / A030E
3	4 154 72DA	63	4	TX ³ R H - D 63 / 2P / A030E
	D型曲线 3极 400V~			
1	4 154 73DA	6	6.5	TX ³ R H - D 6 / 3P / A030E
1	4 154 74DA	10	6.5	TX ³ R H - D 10 / 3P / A030E
1	4 154 75DA	16	6.5	TX ³ R H - D 16 / 3P / A030E
1	4 154 76DA	20	6.5	TX ³ R H - D 20 / 3P / A030E
1	4 154 77DA	25	6.5	TX ³ R H - D 25 / 3P / A030E
1	4 154 78DA	32	6.5	TX ³ R H - D 32 / 3P / A030E
1	4 154 79DA	40	6.5	TX ³ R H - D 40 / 3P / A030E
1	4 154 80DA	50	6.5	TX ³ R H - D 50 / 3P / A030E
1	4 154 81DA	63	6.5	TX ³ R H - D 63 / 3P / A030E

最小包装	货号	In (A)	宽度 (18mm)	型号
	D型曲线 3极+N 400V~			
1	4 154 82DA	6	6.5	TX ³ R H - D 6 / 3P+N / A030E
1	4 154 83DA	10	6.5	TX ³ R H - D 10 / 3P+N / A030E
1	4 154 84DA	16	6.5	TX ³ R H - D 16 / 3P+N / A030E
1	4 154 85DA	20	6.5	TX ³ R H - D 20 / 3P+N / A030E
1	4 154 86DA	25	6.5	TX ³ R H - D 25 / 3P+N / A030E
1	4 154 87DA	32	6.5	TX ³ R H - D 32 / 3P+N / A030E
1	4 154 88DA	40	6.5	TX ³ R H - D 40 / 3P+N / A030E
1	4 154 89DA	50	6.5	TX ³ R H - D 50 / 3P+N / A030E
1	4 154 90DA	63	6.5	TX ³ R H - D 63 / 3P+N / A030E
	D型曲线 4极 400V~			
1	4 154 91DA	6	7.5	TX ³ R H - D 6 / 4P / A030E
1	4 154 92DA	10	7.5	TX ³ R H - D 10 / 4P / A030E
1	4 154 93DA	16	7.5	TX ³ R H - D 16 / 4P / A030E
1	4 154 94DA	20	7.5	TX ³ R H - D 20 / 4P / A030E
1	4 154 95DA	25	7.5	TX ³ R H - D 25 / 4P / A030E
1	4 154 96DA	32	7.5	TX ³ R H - D 32 / 4P / A030E
1	4 154 97DA	40	7.5	TX ³ R H - D 40 / 4P / A030E
1	4 154 98DA	50	7.5	TX ³ R H - D 50 / 4P / A030E
1	4 154 99DA	63	7.5	TX ³ R H - D 63 / 4P / A030E

说明: 3P+N的N极不可开闭。

最小包装	货号	In (A)	宽度 (18mm)	型号
	C型曲线 2极 230V~			
3	4 155 09CA	6	4	TX ³ R H - C 6 / 2P / A100E
3	4 155 10CA	10	4	TX ³ R H - C 10 / 2P / A100E
3	4 155 11CA	16	4	TX ³ R H - C 16 / 2P / A100E
3	4 155 12CA	20	4	TX ³ R H - C 20 / 2P / A100E
3	4 155 13CA	25	4	TX ³ R H - C 25 / 2P / A100E
3	4 155 14CA	32	4	TX ³ R H - C 32 / 2P / A100E
3	4 155 15CA	40	4	TX ³ R H - C 40 / 2P / A100E
3	4 155 16CA	50	4	TX ³ R H - C 50 / 2P / A100E
3	4 155 17CA	63	4	TX ³ R H - C 63 / 2P / A100E
	C型曲线 3极 400V~			
1	4 155 18CA	6	6.5	TX ³ R H - C 6 / 3P / A100E
1	4 155 19CA	10	6.5	TX ³ R H - C 10 / 3P / A100E
1	4 155 20CA	16	6.5	TX ³ R H - C 16 / 3P / A100E
1	4 155 21CA	20	6.5	TX ³ R H - C 20 / 3P / A100E
1	4 155 22CA	25	6.5	TX ³ R H - C 25 / 3P / A100E
1	4 155 23CA	32	6.5	TX ³ R H - C 32 / 3P / A100E
1	4 155 24CA	40	6.5	TX ³ R H - C 40 / 3P / A100E
1	4 155 25CA	50	6.5	TX ³ R H - C 50 / 3P / A100E
1	4 155 26CA	63	6.5	TX ³ R H - C 63 / 3P / A100E

最小包装	货号	In (A)	宽度 (18mm)	型号
	C型曲线 3极+N 400V~			
1	4 155 27CA	6	6.5	TX ³ R H - C 6 / 3P+N / A100E
1	4 155 28CA	10	6.5	TX ³ R H - C 10 / 3P+N / A100E
1	4 155 29CA	16	6.5	TX ³ R H - C 16 / 3P+N / A100E
1	4 155 30CA	20	6.5	TX ³ R H - C 20 / 3P+N / A100E
1	4 155 31CA	25	6.5	TX ³ R H - C 25 / 3P+N / A100E
1	4 155 32CA	32	6.5	TX ³ R H - C 32 / 3P+N / A100E
1	4 155 33CA	40	6.5	TX ³ R H - C 40 / 3P+N / A100E
1	4 155 34CA	50	6.5	TX ³ R H - C 50 / 3P+N / A100E
1	4 155 35CA	63	6.5	TX ³ R H - C 63 / 3P+N / A100E
	C型曲线 4极 400V~			
1	4 155 36CA	6	7.5	TX ³ R H - C 6 / 4P / A100E
1	4 155 37CA	10	7.5	TX ³ R H - C 10 / 4P / A100E
1	4 155 38CA	16	7.5	TX ³ R H - C 16 / 4P / A100E
1	4 155 39CA	20	7.5	TX ³ R H - C 20 / 4P / A100E
1	4 155 40CA	25	7.5	TX ³ R H - C 25 / 4P / A100E
1	4 155 41CA	32	7.5	TX ³ R H - C 32 / 4P / A100E
1	4 155 42CA	40	7.5	TX ³ R H - C 40 / 4P / A100E
1	4 155 43CA	50	7.5	TX ³ R H - C 50 / 4P / A100E
1	4 155 44CA	63	7.5	TX ³ R H - C 63 / 4P / A100E

说明: 3P+N的N极不可开闭。

MODULAR CIRCUIT BREAKER

MODULAR CIRCUIT BREAKER

TX³R 10kA

剩余电流动作断路器(RCBO)
6至63A
D型曲线 A型电子式

TX³R 10kA

剩余电流动作断路器(RCBO)
6至63A
C型曲线 A型电子式



具有过载、短路、漏电保护及隔离功能 I_{Δn}=100mA

具有过载、短路、漏电保护及隔离功能 I_{Δn}=300mA

分断能力: 10kA

分断能力: 10kA

GB/T 16917.1

GB/T 16917.1

最小包装	货号	In (A)	宽度 (18mm)	型号
D型曲线 2极 230V~				
3	4 155 54DA	6	4	TX ³ R H - D 6 / 2P / A100E
3	4 155 55DA	10	4	TX ³ R H - D 10 / 2P / A100E
3	4 155 56DA	16	4	TX ³ R H - D 16 / 2P / A100E
3	4 155 57DA	20	4	TX ³ R H - D 20 / 2P / A100E
3	4 155 58DA	25	4	TX ³ R H - D 25 / 2P / A100E
3	4 155 59DA	32	4	TX ³ R H - D 32 / 2P / A100E
3	4 155 60DA	40	4	TX ³ R H - D 40 / 2P / A100E
3	4 155 61DA	50	4	TX ³ R H - D 50 / 2P / A100E
3	4 155 62DA	63	4	TX ³ R H - D 63 / 2P / A100E
D型曲线 3极 400V~				
1	4 155 63DA	6	6.5	TX ³ R H - D 6 / 3P / A100E
1	4 155 64DA	10	6.5	TX ³ R H - D 10 / 3P / A100E
1	4 155 65DA	16	6.5	TX ³ R H - D 16 / 3P / A100E
1	4 155 66DA	20	6.5	TX ³ R H - D 20 / 3P / A100E
1	4 155 67DA	25	6.5	TX ³ R H - D 25 / 3P / A100E
1	4 155 68DA	32	6.5	TX ³ R H - D 32 / 3P / A100E
1	4 155 69DA	40	6.5	TX ³ R H - D 40 / 3P / A100E
1	4 155 70DA	50	6.5	TX ³ R H - D 50 / 3P / A100E
1	4 155 71DA	63	6.5	TX ³ R H - D 63 / 3P / A100E

最小包装	货号	In (A)	宽度 (18mm)	型号
D型曲线 3极+N 400V~				
1	4 155 72DA	6	6.5	TX ³ R H - D 6 / 3P+N / A100E
1	4 155 73DA	10	6.5	TX ³ R H - D 10 / 3P+N / A100E
1	4 155 74DA	16	6.5	TX ³ R H - D 16 / 3P+N / A100E
1	4 155 75DA	20	6.5	TX ³ R H - D 20 / 3P+N / A100E
1	4 155 76DA	25	6.5	TX ³ R H - D 25 / 3P+N / A100E
1	4 155 77DA	32	6.5	TX ³ R H - D 32 / 3P+N / A100E
1	4 155 78DA	40	6.5	TX ³ R H - D 40 / 3P+N / A100E
1	4 155 79DA	50	6.5	TX ³ R H - D 50 / 3P+N / A100E
1	4 155 80DA	63	6.5	TX ³ R H - D 63 / 3P+N / A100E
D型曲线 4极 400V~				
1	4 155 81DA	6	7.5	TX ³ R H - D 6 / 4P / A100E
1	4 155 82DA	10	7.5	TX ³ R H - D 10 / 4P / A100E
1	4 155 83DA	16	7.5	TX ³ R H - D 16 / 4P / A100E
1	4 155 84DA	20	7.5	TX ³ R H - D 20 / 4P / A100E
1	4 155 85DA	25	7.5	TX ³ R H - D 25 / 4P / A100E
1	4 155 86DA	32	7.5	TX ³ R H - D 32 / 4P / A100E
1	4 155 87DA	40	7.5	TX ³ R H - D 40 / 4P / A100E
1	4 155 88DA	50	7.5	TX ³ R H - D 50 / 4P / A100E
1	4 155 89DA	63	7.5	TX ³ R H - D 63 / 4P / A100E

说明: 3P+N的N极不可开闭。

最小包装	货号	In (A)	宽度 (18mm)	型号
C型曲线 2极 230V~				
3	4 156 09CA	6	4	TX ³ R H - C 6 / 2P / A300E
3	4 156 10CA	10	4	TX ³ R H - C 10 / 2P / A300E
3	4 156 11CA	16	4	TX ³ R H - C 16 / 2P / A300E
3	4 156 12CA	20	4	TX ³ R H - C 20 / 2P / A300E
3	4 156 13CA	25	4	TX ³ R H - C 25 / 2P / A300E
3	4 156 14CA	32	4	TX ³ R H - C 32 / 2P / A300E
3	4 156 15CA	40	4	TX ³ R H - C 40 / 2P / A300E
3	4 156 16CA	50	4	TX ³ R H - C 50 / 2P / A300E
3	4 156 17CA	63	4	TX ³ R H - C 63 / 2P / A300E
C型曲线 3极 400V~				
1	4 156 18CA	6	6.5	TX ³ R H - C 6 / 3P / A300E
1	4 156 19CA	10	6.5	TX ³ R H - C 10 / 3P / A300E
1	4 156 20CA	16	6.5	TX ³ R H - C 16 / 3P / A300E
1	4 156 21CA	20	6.5	TX ³ R H - C 20 / 3P / A300E
1	4 156 22CA	25	6.5	TX ³ R H - C 25 / 3P / A300E
1	4 156 23CA	32	6.5	TX ³ R H - C 32 / 3P / A300E
1	4 156 24CA	40	6.5	TX ³ R H - C 40 / 3P / A300E
1	4 156 25CA	50	6.5	TX ³ R H - C 50 / 3P / A300E
1	4 156 26CA	63	6.5	TX ³ R H - C 63 / 3P / A300E
C型曲线 3极+N 400V~				
1	4 156 27CA	6	6.5	TX ³ R H - C 6 / 3P+N / A300E
1	4 156 28CA	10	6.5	TX ³ R H - C 10 / 3P+N / A300E
1	4 156 29CA	16	6.5	TX ³ R H - C 16 / 3P+N / A300E
1	4 156 30CA	20	6.5	TX ³ R H - C 20 / 3P+N / A300E
1	4 156 31CA	25	6.5	TX ³ R H - C 25 / 3P+N / A300E
1	4 156 32CA	32	6.5	TX ³ R H - C 32 / 3P+N / A300E
1	4 156 33CA	40	6.5	TX ³ R H - C 40 / 3P+N / A300E
1	4 156 34CA	50	6.5	TX ³ R H - C 50 / 3P+N / A300E
1	4 156 35CA	63	6.5	TX ³ R H - C 63 / 3P+N / A300E
C型曲线 4极 400V~				
1	4 156 36CA	6	7.5	TX ³ R H - C 6 / 4P / A300E
1	4 156 37CA	10	7.5	TX ³ R H - C 10 / 4P / A300E
1	4 156 38CA	16	7.5	TX ³ R H - C 16 / 4P / A300E
1	4 156 39CA	20	7.5	TX ³ R H - C 20 / 4P / A300E
1	4 156 40CA	25	7.5	TX ³ R H - C 25 / 4P / A300E
1	4 156 41CA	32	7.5	TX ³ R H - C 32 / 4P / A300E
1	4 156 42CA	40	7.5	TX ³ R H - C 40 / 4P / A300E
1	4 156 43CA	50	7.5	TX ³ R H - C 50 / 4P / A300E
1	4 156 44CA	63	7.5	TX ³ R H - C 63 / 4P / A300E

说明: 3P+N的N极不可开闭。

MODULAR CIRCUIT BREAKER

MODULAR CIRCUIT BREAKER

TX³R 10kA

剩余电流动作断路器(RCBO)
6至63A
D型曲线 A型电子式

TX³R 15kA

剩余电流动作断路器(RCBO)
63至125A
C D型曲线 AC型电子式



具有过载、短路、漏电保护及隔离功能 I_{Δn}=300mA

具有过载、短路、漏电保护及隔离功能 I_{Δn}=30mA

分断能力: 10kA

分断能力: 15kA, C曲线8±20%I_n; D曲线12±20%I_n

GB/T 16917.1

GB/T 14048.2

最小包装	货号	In (A)	宽度 (18mm)	型号	最小包装	货号	In (A)	宽度 (18mm)	型号
	D型曲线 2极 230V~					D型曲线 3极+N 400V~			
3	4 156 54DA	6	4	TX ³ R H - D 6 / 2P / A300E	1	4 156 72DA	6	6.5	TX ³ R H - D 6 / 3P+N / A300E
3	4 156 55DA	10	4	TX ³ R H - D 10 / 2P / A300E	1	4 156 73DA	10	6.5	TX ³ R H - D 10 / 3P+N / A300E
3	4 156 56DA	16	4	TX ³ R H - D 16 / 2P / A300E	1	4 156 74DA	16	6.5	TX ³ R H - D 16 / 3P+N / A300E
3	4 156 57DA	20	4	TX ³ R H - D 20 / 2P / A300E	1	4 156 75DA	20	6.5	TX ³ R H - D 20 / 3P+N / A300E
3	4 156 58DA	25	4	TX ³ R H - D 25 / 2P / A300E	1	4 156 76DA	25	6.5	TX ³ R H - D 25 / 3P+N / A300E
3	4 156 59DA	32	4	TX ³ R H - D 32 / 2P / A300E	1	4 156 77DA	32	6.5	TX ³ R H - D 32 / 3P+N / A300E
3	4 156 60DA	40	4	TX ³ R H - D 40 / 2P / A300E	1	4 156 78DA	40	6.5	TX ³ R H - D 40 / 3P+N / A300E
3	4 156 61DA	50	4	TX ³ R H - D 50 / 2P / A300E	1	4 156 79DA	50	6.5	TX ³ R H - D 50 / 3P+N / A300E
3	4 156 62DA	63	4	TX ³ R H - D 63 / 2P / A300E	1	4 156 80DA	63	6.5	TX ³ R H - D 63 / 3P+N / A300E
	D型曲线 3极 400V~					D型曲线 4极 400V~			
1	4 156 63DA	6	6.5	TX ³ R H - D 6 / 3P / A300E	1	4 156 81DA	6	7.5	TX ³ R H - D 6 / 4P / A300E
1	4 156 64DA	10	6.5	TX ³ R H - D 10 / 3P / A300E	1	4 156 82DA	10	7.5	TX ³ R H - D 10 / 4P / A300E
1	4 156 65DA	16	6.5	TX ³ R H - D 16 / 3P / A300E	1	4 156 83DA	16	7.5	TX ³ R H - D 16 / 4P / A300E
1	4 156 66DA	20	6.5	TX ³ R H - D 20 / 3P / A300E	1	4 156 84DA	20	7.5	TX ³ R H - D 20 / 4P / A300E
1	4 156 67DA	25	6.5	TX ³ R H - D 25 / 3P / A300E	1	4 156 85DA	25	7.5	TX ³ R H - D 25 / 4P / A300E
1	4 156 68DA	32	6.5	TX ³ R H - D 32 / 3P / A300E	1	4 156 86DA	32	7.5	TX ³ R H - D 32 / 4P / A300E
1	4 156 69DA	40	6.5	TX ³ R H - D 40 / 3P / A300E	1	4 156 87DA	40	7.5	TX ³ R H - D 40 / 4P / A300E
1	4 156 70DA	50	6.5	TX ³ R H - D 50 / 3P / A300E	1	4 156 88DA	50	7.5	TX ³ R H - D 50 / 4P / A300E
1	4 156 71DA	63	6.5	TX ³ R H - D 63 / 3P / A300E	1	4 156 89DA	63	7.5	TX ³ R H - D 63 / 4P / A300E

说明: 3P+N的N极不可开闭。

最小包装	货号	In (A)	宽度 (18mm)	型号	最小包装	货号	In (A)	宽度 (18mm)	型号
	C型曲线 1极+N 230V~					D型曲线 1极+N 230V~			
2	4 218 50	63	3	TX ³ R L - C 63 / 1P+N / 030E	2	4 218 70	63	3	TX ³ R L - D 63 / 1P+N / 030E
2	4 218 51	80	3	TX ³ R L - C 80 / 1P+N / 030E	2	4 218 71	80	3	TX ³ R L - D 80 / 1P+N / 030E
2	4 218 52	100	3	TX ³ R L - C 100 / 1P+N / 030E	2	4 218 72	100	3	TX ³ R L - D 100 / 1P+N / 030E
2	4 218 53	125	3	TX ³ R L - C 125 / 1P+N / 030E	2	4 218 73	125	3	TX ³ R L - D 125 / 1P+N / 030E
	C型曲线 2极 230V~					D型曲线 2极 230V~			
1	4 218 54	63	4.5	TX ³ R L - C 63 / 2P / 030E	1	4 218 74	63	4.5	TX ³ R L - D 63 / 2P / 030E
1	4 218 55	80	4.5	TX ³ R L - C 80 / 2P / 030E	1	4 218 75	80	4.5	TX ³ R L - D 80 / 2P / 030E
1	4 218 56	100	4.5	TX ³ R L - C 100 / 2P / 030E	1	4 218 76	100	4.5	TX ³ R L - D 100 / 2P / 030E
1	4 218 57	125	4.5	TX ³ R L - C 125 / 2P / 030E	1	4 218 77	125	4.5	TX ³ R L - D 125 / 2P / 030E
	C型曲线 3极 400V~					D型曲线 3极 400V~			
1	4 218 58	63	6	TX ³ R L - C 63 / 3P / 030E	1	4 218 78	63	6	TX ³ R L - D 63 / 3P / 030E
1	4 218 59	80	6	TX ³ R L - C 80 / 3P / 030E	1	4 218 79	80	6	TX ³ R L - D 80 / 3P / 030E
1	4 218 60	100	6	TX ³ R L - C 100 / 3P / 030E	1	4 218 80	100	6	TX ³ R L - D 100 / 3P / 030E
1	4 218 61	125	6	TX ³ R L - C 125 / 3P / 030E	1	4 218 81	125	6	TX ³ R L - D 125 / 3P / 030E
	C型曲线 3极+N 400V~					D型曲线 3极+N 400V~			
1	4 218 62	63	6	TX ³ R L - C 63 / 3P+N / 030E	1	4 218 82	63	6	TX ³ R L - D 63 / 3P+N / 030E
1	4 218 63	80	6	TX ³ R L - C 80 / 3P+N / 030E	1	4 218 83	80	6	TX ³ R L - D 80 / 3P+N / 030E
1	4 218 64	100	6	TX ³ R L - C 100 / 3P+N / 030E	1	4 218 84	100	6	TX ³ R L - D 100 / 3P+N / 030E
1	4 218 65	125	6	TX ³ R L - C 125 / 3P+N / 030E	1	4 218 85	125	6	TX ³ R L - D 125 / 3P+N / 030E
	C型曲线 4极 400V~					D型曲线 4极 400V~			
1	4 218 66	63	7.5	TX ³ R L - C 63 / 4P / 030E	1	4 218 86	63	7.5	TX ³ R L - D 63 / 4P / 030E
1	4 218 67	80	7.5	TX ³ R L - C 80 / 4P / 030E	1	4 218 87	80	7.5	TX ³ R L - D 80 / 4P / 030E
1	4 218 68	100	7.5	TX ³ R L - C 100 / 4P / 030E	1	4 218 88	100	7.5	TX ³ R L - D 100 / 4P / 030E
1	4 218 69	125	7.5	TX ³ R L - C 125 / 4P / 030E	1	4 218 89	125	7.5	TX ³ R L - D 125 / 4P / 030E

说明: 1P+N,3P+N的N极不可开闭。

MODULAR CIRCUIT BREAKER

MODULAR CIRCUIT BREAKER

TX³R 15kA

剩余电流动作断路器(RCBO)
63至125A
C D型曲线 A型电子式



具有过载、短路、漏电保护及隔离功能 I_{Δn}=30mA

分断能力: 15kA, C曲线8±20%I_n; D曲线12±20%I_n

GB/T 14048.2

最小包装	货号	In (A)	宽度 (18mm)	型号	最小包装	货号	In (A)	宽度 (18mm)	型号
C型曲线 1极+N 230V~				D型曲线 1极+N 230V~					
2	4 218 50A	63	3	TX ³ R L - C 63 / 1P+N / A030E	2	4 218 70A	63	3	TX ³ R L - D 63 / 1P+N / A030E
2	4 218 51A	80	3	TX ³ R L - C 80 / 1P+N / A030E	2	4 218 71A	80	3	TX ³ R L - D 80 / 1P+N / A030E
2	4 218 52A	100	3	TX ³ R L - C 100 / 1P+N / A030E	2	4 218 72A	100	3	TX ³ R L - D 100 / 1P+N / A030E
2	4 218 53A	125	3	TX ³ R L - C 125 / 1P+N / A030E	2	4 218 73A	125	3	TX ³ R L - D 125 / 1P+N / A030E
C型曲线 2极 230V~				D型曲线 2极 230V~					
1	4 218 54A	63	4.5	TX ³ R L - C 63 / 2P / A030E	1	4 218 74A	63	4.5	TX ³ R L - D 63 / 2P / A030E
1	4 218 55A	80	4.5	TX ³ R L - C 80 / 2P / A030E	1	4 218 75A	80	4.5	TX ³ R L - D 80 / 2P / A030E
1	4 218 56A	100	4.5	TX ³ R L - C 100 / 2P / A030E	1	4 218 76A	100	4.5	TX ³ R L - D 100 / 2P / A030E
1	4 218 57A	125	4.5	TX ³ R L - C 125 / 2P / A030E	1	4 218 77A	125	4.5	TX ³ R L - D 125 / 2P / A030E
C型曲线 3极 400V~				D型曲线 3极 400V~					
1	4 218 58A	63	6	TX ³ R L - C 63 / 3P / A030E	1	4 218 78A	63	6	TX ³ R L - D 63 / 3P / A030E
1	4 218 59A	80	6	TX ³ R L - C 80 / 3P / A030E	1	4 218 79A	80	6	TX ³ R L - D 80 / 3P / A030E
1	4 218 60A	100	6	TX ³ R L - C 100 / 3P / A030E	1	4 218 80A	100	6	TX ³ R L - D 100 / 3P / A030E
1	4 218 61A	125	6	TX ³ R L - C 125 / 3P / A030E	1	4 218 81A	125	6	TX ³ R L - D 125 / 3P / A030E
C型曲线 3极+N 400V~				D型曲线 3极+N 400V~					
1	4 218 62A	63	6	TX ³ R L - C 63 / 3P+N / A030E	1	4 218 82A	63	6	TX ³ R L - D 63 / 3P+N / A030E
1	4 218 63A	80	6	TX ³ R L - C 80 / 3P+N / A030E	1	4 218 83A	80	6	TX ³ R L - D 80 / 3P+N / A030E
1	4 218 64A	100	6	TX ³ R L - C 100 / 3P+N / A030E	1	4 218 84A	100	6	TX ³ R L - D 100 / 3P+N / A030E
1	4 218 65A	125	6	TX ³ R L - C 125 / 3P+N / A030E	1	4 218 85A	125	6	TX ³ R L - D 125 / 3P+N / A030E
C型曲线 4极 400V~				D型曲线 4极 400V~					
1	4 218 66A	63	7.5	TX ³ R L - C 63 / 4P / A030E	1	4 218 86A	63	7.5	TX ³ R L - D 63 / 4P / A030E
1	4 218 67A	80	7.5	TX ³ R L - C 80 / 4P / A030E	1	4 218 87A	80	7.5	TX ³ R L - D 80 / 4P / A030E
1	4 218 68A	100	7.5	TX ³ R L - C 100 / 4P / A030E	1	4 218 88A	100	7.5	TX ³ R L - D 100 / 4P / A030E
1	4 218 69A	125	7.5	TX ³ R L - C 125 / 4P / A030E	1	4 218 89A	125	7.5	TX ³ R L - D 125 / 4P / A030E

说明: 1P+N,3P+N的N极不可开闭。

TX³R 15kA

剩余电流动作断路器(RCBO)
63至125A
C D型曲线 A型电子式



具有过载、短路、漏电保护及隔离功能 I_{Δn}=100mA

分断能力: 15kA, C曲线8±20%I_n; D曲线12±20%I_n

GB/T 14048.2

最小包装	货号	In (A)	宽度 (18mm)	型号	最小包装	货号	In (A)	宽度 (18mm)	型号
C型曲线 1极+N 230V~				D型曲线 1极+N 230V~					
2	4 218 90A	63	3	TX ³ R L - C 63 / 1P+N / A100E	2	4 219 10A	63	3	TX ³ R L - D 63 / 1P+N / A100E
2	4 218 91A	80	3	TX ³ R L - C 80 / 1P+N / A100E	2	4 219 11A	80	3	TX ³ R L - D 80 / 1P+N / A100E
2	4 218 92A	100	3	TX ³ R L - C 100 / 1P+N / A100E	2	4 219 12A	100	3	TX ³ R L - D 100 / 1P+N / A100E
2	4 218 93A	125	3	TX ³ R L - C 125 / 1P+N / A100E	2	4 219 13A	125	3	TX ³ R L - D 125 / 1P+N / A100E
C型曲线 2极 230V~				D型曲线 2极 230V~					
1	4 218 94A	63	4.5	TX ³ R L - C 63 / 2P / A100E	1	4 219 14A	63	4.5	TX ³ R L - D 63 / 2P / A100E
1	4 218 95A	80	4.5	TX ³ R L - C 80 / 2P / A100E	1	4 219 15A	80	4.5	TX ³ R L - D 80 / 2P / A100E
1	4 218 96A	100	4.5	TX ³ R L - C 100 / 2P / A100E	1	4 219 16A	100	4.5	TX ³ R L - D 100 / 2P / A100E
1	4 218 97A	125	4.5	TX ³ R L - C 125 / 2P / A100E	1	4 219 17A	125	4.5	TX ³ R L - D 125 / 2P / A100E
C型曲线 3极 400V~				D型曲线 3极 400V~					
1	4 218 98A	63	6	TX ³ R L - C 63 / 3P / A100E	1	4 219 18A	63	6	TX ³ R L - D 63 / 3P / A100E
1	4 218 99A	80	6	TX ³ R L - C 80 / 3P / A100E	1	4 219 19A	80	6	TX ³ R L - D 80 / 3P / A100E
1	4 219 00A	100	6	TX ³ R L - C 100 / 3P / A100E	1	4 219 20A	100	6	TX ³ R L - D 100 / 3P / A100E
1	4 219 01A	125	6	TX ³ R L - C 125 / 3P / A100E	1	4 219 21A	125	6	TX ³ R L - D 125 / 3P / A100E
C型曲线 3极+N 400V~				D型曲线 3极+N 400V~					
1	4 219 02A	63	6	TX ³ R L - C 63 / 3P+N / A100E	1	4 219 22A	63	6	TX ³ R L - D 63 / 3P+N / A100E
1	4 219 03A	80	6	TX ³ R L - C 80 / 3P+N / A100E	1	4 219 23A	80	6	TX ³ R L - D 80 / 3P+N / A100E
1	4 219 04A	100	6	TX ³ R L - C 100 / 3P+N / A100E	1	4 219 24A	100	6	TX ³ R L - D 100 / 3P+N / A100E
1	4 219 05A	125	6	TX ³ R L - C 125 / 3P+N / A100E	1	4 219 25A	125	6	TX ³ R L - D 125 / 3P+N / A100E
C型曲线 4极 400V~				D型曲线 4极 400V~					
1	4 219 06A	63	7.5	TX ³ R L - C 63 / 4P / A100E	1	4 219 26A	63	7.5	TX ³ R L - D 63 / 4P / A100E
1	4 219 07A	80	7.5	TX ³ R L - C 80 / 4P / A100E	1	4 219 27A	80	7.5	TX ³ R L - D 80 / 4P / A100E
1	4 219 08A	100	7.5	TX ³ R L - C 100 / 4P / A100E	1	4 219 28A	100	7.5	TX ³ R L - D 100 / 4P / A100E
1	4 219 09A	125	7.5	TX ³ R L - C 125 / 4P / A100E	1	4 219 29A	125	7.5	TX ³ R L - D 125 / 4P / A100E

说明: 1P+N,3P+N的N极不可开闭。

MODULAR CIRCUIT BREAKER

MODULAR CIRCUIT BREAKER

TX³R 15kA

剩余电流动作断路器(RCBO)
63至125A
C D型曲线 A型电子式

DX³ 6kA

剩余电流动作断路器(RCBO)
10至32A
C型曲线 AC型电磁式



具有过载、短路、漏电保护及隔离功能 I_{Δn}=300mA

具有过载、短路、漏电保护及隔离功能 I_{Δn}=30mA

分断能力: 15kA, C曲线8±20%I_n; D曲线12±20%I_n

分断能力: 6kA

GB/T 14048.2

GB/T 16917.1, GB/T 16917.21

抗干扰能力强, 能够和TX³系列的相关附件进行拼装使用

最小包装	货号	In (A)	宽度 (18mm)	型号	最小包装	货号	In (A)	宽度 (18mm)	型号
	C型曲线	1极+N 230V~				D型曲线	1极+N 230V~		
2	4 219 30A	63	3	TX ³ R L - C 63 / 1P+N / A300E	2	4 219 50A	63	3	TX ³ R L - D 63 / 1P+N / A300E
2	4 219 31A	80	3	TX ³ R L - C 80 / 1P+N / A300E	2	4 219 51A	80	3	TX ³ R L - D 80 / 1P+N / A300E
2	4 219 32A	100	3	TX ³ R L - C 100 / 1P+N / A300E	2	4 219 52A	100	3	TX ³ R L - D 100 / 1P+N / A300E
2	4 219 33A	125	3	TX ³ R L - C 125 / 1P+N / A300E	2	4 219 53A	125	3	TX ³ R L - D 125 / 1P+N / A300E
	C型曲线	2极 230V~				D型曲线	2极 230V~		
1	4 219 34A	63	4.5	TX ³ R L - C 63 / 2P / A300E	1	4 219 54A	63	4.5	TX ³ R L - D 63 / 2P / A300E
1	4 219 35A	80	4.5	TX ³ R L - C 80 / 2P / A300E	1	4 219 55A	80	4.5	TX ³ R L - D 80 / 2P / A300E
1	4 219 36A	100	4.5	TX ³ R L - C 100 / 2P / A300E	1	4 219 56A	100	4.5	TX ³ R L - D 100 / 2P / A300E
1	4 219 37A	125	4.5	TX ³ R L - C 125 / 2P / A300E	1	4 219 57A	125	4.5	TX ³ R L - D 125 / 2P / A300E
	C型曲线	3极 400V~				D型曲线	3极 400V~		
1	4 219 38A	63	6	TX ³ R L - C 63 / 3P / A300E	1	4 219 58A	63	6	TX ³ R L - D 63 / 3P / A300E
1	4 219 39A	80	6	TX ³ R L - C 80 / 3P / A300E	1	4 219 59A	80	6	TX ³ R L - D 80 / 3P / A300E
1	4 219 40A	100	6	TX ³ R L - C 100 / 3P / A300E	1	4 219 60A	100	6	TX ³ R L - D 100 / 3P / A300E
1	4 219 41A	125	6	TX ³ R L - C 125 / 3P / A300E	1	4 219 61A	125	6	TX ³ R L - D 125 / 3P / A300E
	C型曲线	3极+N 400V~				D型曲线	3极+N 400V~		
1	4 219 42A	63	6	TX ³ R L - C 63 / 3P+N / A300E	1	4 219 62A	63	6	TX ³ R L - D 63 / 3P+N / A300E
1	4 219 43A	80	6	TX ³ R L - C 80 / 3P+N / A300E	1	4 219 63A	80	6	TX ³ R L - D 80 / 3P+N / A300E
1	4 219 44A	100	6	TX ³ R L - C 100 / 3P+N / A300E	1	4 219 64A	100	6	TX ³ R L - D 100 / 3P+N / A300E
1	4 219 45A	125	6	TX ³ R L - C 125 / 3P+N / A300E	1	4 219 65A	125	6	TX ³ R L - D 125 / 3P+N / A300E
	C型曲线	4极 400V~				D型曲线	4极 400V~		
1	4 219 46A	63	7.5	TX ³ R L - C 63 / 4P / A300E	1	4 219 66A	63	7.5	TX ³ R L - D 63 / 4P / A300E
1	4 219 47A	80	7.5	TX ³ R L - C 80 / 4P / A300E	1	4 219 67A	80	7.5	TX ³ R L - D 80 / 4P / A300E
1	4 219 48A	100	7.5	TX ³ R L - C 100 / 4P / A300E	1	4 219 68A	100	7.5	TX ³ R L - D 100 / 4P / A300E
1	4 219 49A	125	7.5	TX ³ R L - C 125 / 4P / A300E	1	4 219 69A	125	7.5	TX ³ R L - D 125 / 4P / A300E

说明: 1P+N,3P+N的N极不可开闭。

最小包装	货号	In (A)	宽度 (18mm)	型号	最小包装	货号	In (A)	宽度 (18mm)	型号
	C型曲线	1极+N 230V~				C型曲线	4极 400V~		
1	4 107 92	10	2	DX ³ N - C 10 / 1P+N / 030M	1	4 111 85	10	4	DX ³ N - C 10 / 4P / 030M
1	4 107 93	16	2	DX ³ N - C 16 / 1P+N / 030M	1	4 111 86	16	4	DX ³ N - C 16 / 4P / 030M
1	4 107 94	20	2	DX ³ N - C 20 / 1P+N / 030M	1	4 111 87	20	4	DX ³ N - C 20 / 4P / 030M
1	4 107 95	25	2	DX ³ N - C 25 / 1P+N / 030M	1	4 111 88	25	4	DX ³ N - C 25 / 4P / 030M
1	4 107 96	32	2	DX ³ N - C 32 / 1P+N / 030M	1	4 111 89	32	4	DX ³ N - C 32 / 4P / 030M

订货信息表 ORDER INFORMATION TABLE

MODULAR CIRCUIT BREAKER

TX³ RCD

电磁式剩余电流
动作保护附件



与TX³小型断路器拼装一起使用。

A型 电磁式

GB/T 16917.1, GB/T 16917.21

最小包装	货号	In (A)	宽度 (18mm)	型号	最小包装	货号	In (A)	宽度 (18mm)	型号
2极 230V/400~									
A型 30mA									
1	4 219 70	40	2	TX ³ RCD - 2P 40A / A030M	1	4 219 78	40	4	TX ³ RCD - 4P 40A / A030M
1	4 219 71	63	2	TX ³ RCD - 2P 63A / A030M	1	4 219 79	63	4	TX ³ RCD - 4P 63A / A030M
A型 100mA									
1	4 219 8A	40	2	TX ³ RCD - 2P 40A / A100M	1	4 219 8E	40	4	TX ³ RCD - 4P 40A / A100M
1	4 219 8B	63	2	TX ³ RCD - 2P 63A / A100M	1	4 219 8F	63	4	TX ³ RCD - 4P 63A / A100M
A型 300mA									
1	4 219 72	40	2	TX ³ RCD - 2P 40A / A300M	1	4 219 80	40	4	TX ³ RCD - 4P 40A / A300M
1	4 219 73	63	2	TX ³ RCD - 2P 63A / A300M	1	4 219 81	63	4	TX ³ RCD - 4P 63A / A300M
3极 400V~									
A型 30mA									
1	4 219 74	40	3	TX ³ RCD - 3P 40A / A030M					
1	4 219 75	63	3	TX ³ RCD - 3P 63A / A030M					
A型 100mA									
1	4 219 8C	40	3	TX ³ RCD - 3P 40A / A100M					
1	4 219 8D	63	3	TX ³ RCD - 3P 63A / A100M					
A型 300mA									
1	4 219 76	40	3	TX ³ RCD - 3P 40A / A300M					
1	4 219 77	63	3	TX ³ RCD - 3P 63A / A300M					

说明: 购买与此附件拼装的MCB, 在下单时请注明。

ORDER INFORMATION TABLE 订货信息表

MODULAR CIRCUIT BREAKER

TX³ OU 6kA

过欠压保护断路器
10至63A
C型曲线



具有过载、短路保护和过欠压的保护功能

过压保护值: 280V±5%

欠压保护值: 170V±7V

分断能力: 6kA

GB/T 10963.1

最小包装	货号	In (A)	宽度 (18mm)	型号	最小包装	货号	In (A)	宽度 (18mm)	型号
C型曲线 2极 230V~									
3	4 138 81	10	4	TX ³ OU N - C 10 / 2P	1	4 138 89	10	7.5	TX ³ OU N - C 10 / 4P
3	4 138 82	16	4	TX ³ OU N - C 16 / 2P	1	4 138 90	16	7.5	TX ³ OU N - C 16 / 4P
3	4 138 83	20	4	TX ³ OU N - C 20 / 2P	1	4 138 91	20	7.5	TX ³ OU N - C 20 / 4P
3	4 138 84	25	4	TX ³ OU N - C 25 / 2P	1	4 138 92	25	7.5	TX ³ OU N - C 25 / 4P
3	4 138 85	32	4	TX ³ OU N - C 32 / 2P	1	4 138 93	32	7.5	TX ³ OU N - C 32 / 4P
3	4 138 86	40	4	TX ³ OU N - C 40 / 2P	1	4 138 94	40	7.5	TX ³ OU N - C 40 / 4P
3	4 138 87	50	4	TX ³ OU N - C 50 / 2P	1	4 138 95	50	7.5	TX ³ OU N - C 50 / 4P
3	4 138 88	63	4	TX ³ OU N - C 63 / 2P	1	4 138 96	63	7.5	TX ³ OU N - C 63 / 4P
C型曲线 4极 400V~									

MODULAR CIRCUIT BREAKER

MODULAR CIRCUIT BREAKER

AROU 自恢复式过欠压保护器



具有过电压、欠电压保护及其自动复位功能，当电压低于或高于设定值时，保护器迅速切断负载，保护用电电器的安全；当电压恢复正常时，保护器自动接通。绿色指示灯亮表示线路断开，红色指示灯亮表示线路闭合。

过电压动作整定值 (L-N): 275V~

欠电压动作整定值 (L-N): 160V~

额定限制短路电流Inc: 6kA

自复位延时时间: 30 ±5s

接线方式: 下进上出

JB/T 12762

最小包装	货号	In (A)	宽度 (18mm)	型号
C型曲线 1极+N 230V~				
6	4 158 90	25	2	AROU - 25 / 1P+N
6	4 158 91	32	2	AROU - 32 / 1P+N
6	4 158 92	40	2	AROU - 40 / 1P+N
6	4 158 93	50	2	AROU - 50 / 1P+N
6	4 158 94	63	2	AROU - 63 / 1P+N
6	4 154 04	80	2	AROU - 80 / 1P+N
C型曲线 3P+N 400V~				
3	4 158 95	25	4	AROU - 25 / 3P+N
3	4 158 96	32	4	AROU - 32 / 3P+N
3	4 158 97	40	4	AROU - 40 / 3P+N
3	4 158 98	50	4	AROU - 50 / 3P+N
3	4 158 99	63	4	AROU - 63 / 3P+N
3	4 154 05	80	4	AROU - 80 / 3P+N

模数化附件 所有的模数化附件



最小包装	货号	电气附件	模块数
1	4 062 58	信号附件 6A-230VAC	0.5
1	4 062 51	辅助触点 CA	0.5
1	4 062 60	信号触点 SD	0.5
1	4 062 62	辅助/信号转换触点 CA/SD	0.5
1	4 062 66	辅助/信号组合触点 CA+SD/CA	1
1	4 062 76	分励脱扣单元 ET	1
1	4 062 78	12至48V~/=	1
1	4 062 90	标准型 控制电压 24至48V~/=	1
1	4 062 91	标准型 控制电压 230V~	1
1	4 062 93	自复型 具备标准型远程控制单元功能，同时实现脱扣后自动复位功能，并可根据需求设定多次复位尝试的延时时间（首次复位尝试时间<300ms不可设置）和复位尝试次数	2
1	4 062 95	自复型 具备标准型远程控制单元功能，同时实现脱扣后自动复位功能，并可根据需求设定多次复位尝试的延时时间（首次复位尝试时间<300ms不可设置）和复位尝试次数	2

最小包装	货号	过压及欠压附件	模块数
1	4 062 80	延时欠压脱扣单元 MT	1
1	4 062 82	24至48V~/=	1
1	4 139 V2	230V~	1
1	4 139 O2	过欠压保护单元 AVP	1
1	4 139 U2	用于监控相线与中性线间的电压，当电压升高(>280V)或下降(<170V)时，触发与之拼装的断路器脱扣；当电源未恢复正常时，防止断路器重新接通。	1
1	4 139 O2	过压保护单元 OVP	1
1	4 139 U2	欠压保护单元 UVP	1
1	4 062 88	标准型 控制电压 230VA	2
1	4 062 89	自诊型 定期测试剩余电流 ≤30mA，具备标准型自动重合控制单元功能，在复位前允许剩余电流动作设备检测剩余电流（30mA）。	2

说明: 1. NO为常开触点, NC为常闭触点。
2. 模数化附件不适合于TX¹15kA、TX^R15kA。

MODULAR CIRCUIT BREAKER

MODULAR CIRCUIT BREAKER

临时性停电或其他外部因素导致电力设备的非必要跳闸。

自动重合闸附件在重置前自动检测线路状态，同时显示信号和声音报警，以避免在线路故障的情况下恢复供电（短路或漏电）。

自动重合闸附件在检测到异常消除后，自动重置线路恢复供电以保证电力设备能够恢复运行。

自动重合闸功能并不能起到防雷击保护功能。如需防雷击保护功能，需要安装浪涌保护器。

自诊型非常适合于带有剩余电流保护功能的断路器（剩余漏电附件和剩余漏电断路器），自动重合闸附件周期性检测剩余电流保护设备的功能是否正常运转。因此可以省去人工测试步骤。

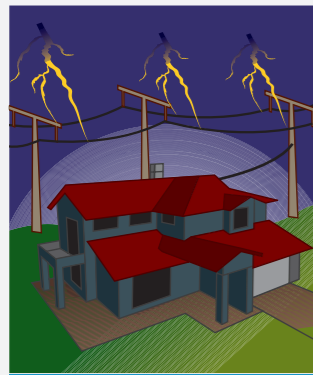

未采用自动重合闸功能的建筑



采用自动重合闸功能的建筑

由于临时性电路异常引起的停电，电力设备无法自动重启。

自动重合闸功能可保障在异常消除后，自动重置线路恢复供电以保证电力设备能够恢复运行。

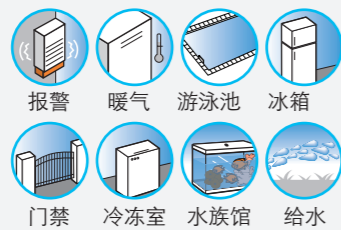

附件技术参数

最大接线能力: 2.5mm²
运行温度: -25°C至+70°C

信号附件

U_{min}: 24 V~/= /=
I_{min}: 5 mA

分励脱扣单元 ET

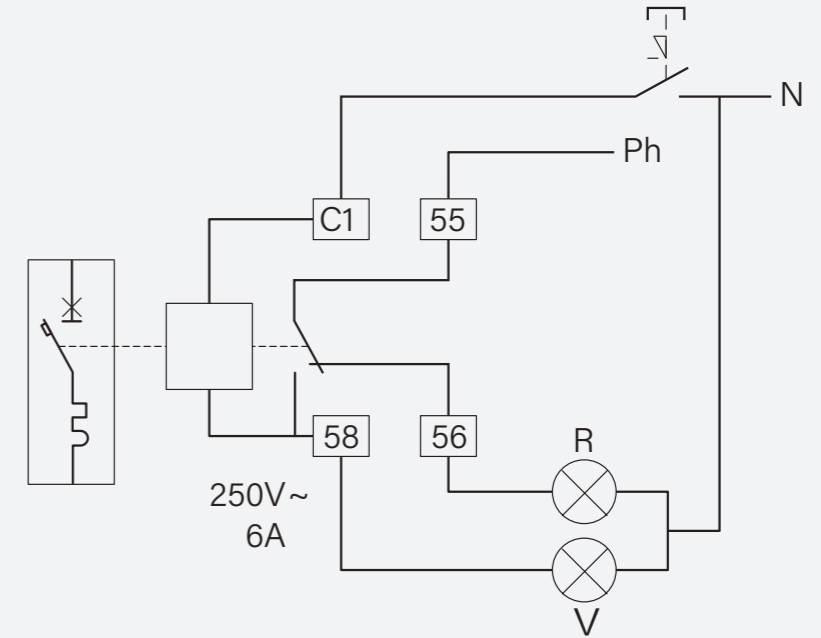

额定电压 (Un)

-12至48V~=
-110至415V~和110至125V ~

配有信号触头，用以指示脱扣器脱扣状态和自动分断线圈

最小/最大电压: 0.1~1.1Un

脱扣时间: 小于20ms

功率损耗: at1.1x48V=121VA
at1.1x415V=127VA

阻抗: 12至48V=23 Ω
110至415V=1640 Ω

能耗	最小	最大
12 至 48 V	522 mA	2610 mA
110 至 415 V	69 mA	259 mA

延时欠压脱扣单元 MT

脱扣电压: 35% Un

电压阈值: 70% Un

脱扣时间: 100 to 400 ms ± 10% (可整定)

功率损耗: 24 V~/= : 0.1 VA
48 V~/= : 0.2 VA
230 V~/= : 1 VA

额定电压(Un)

24 至 48V~/= /=
230 V~

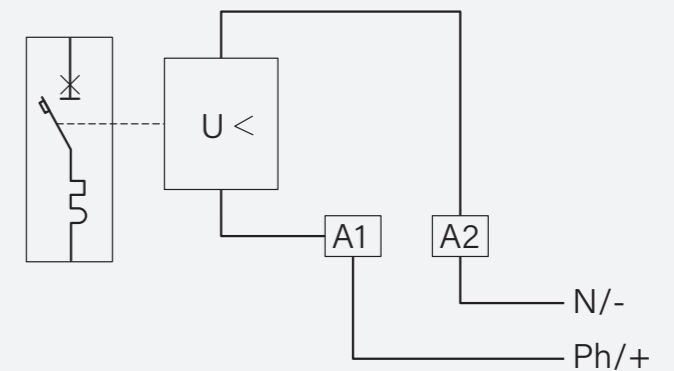

MODULAR CIRCUIT BREAKER

MODULAR CIRCUIT BREAKER

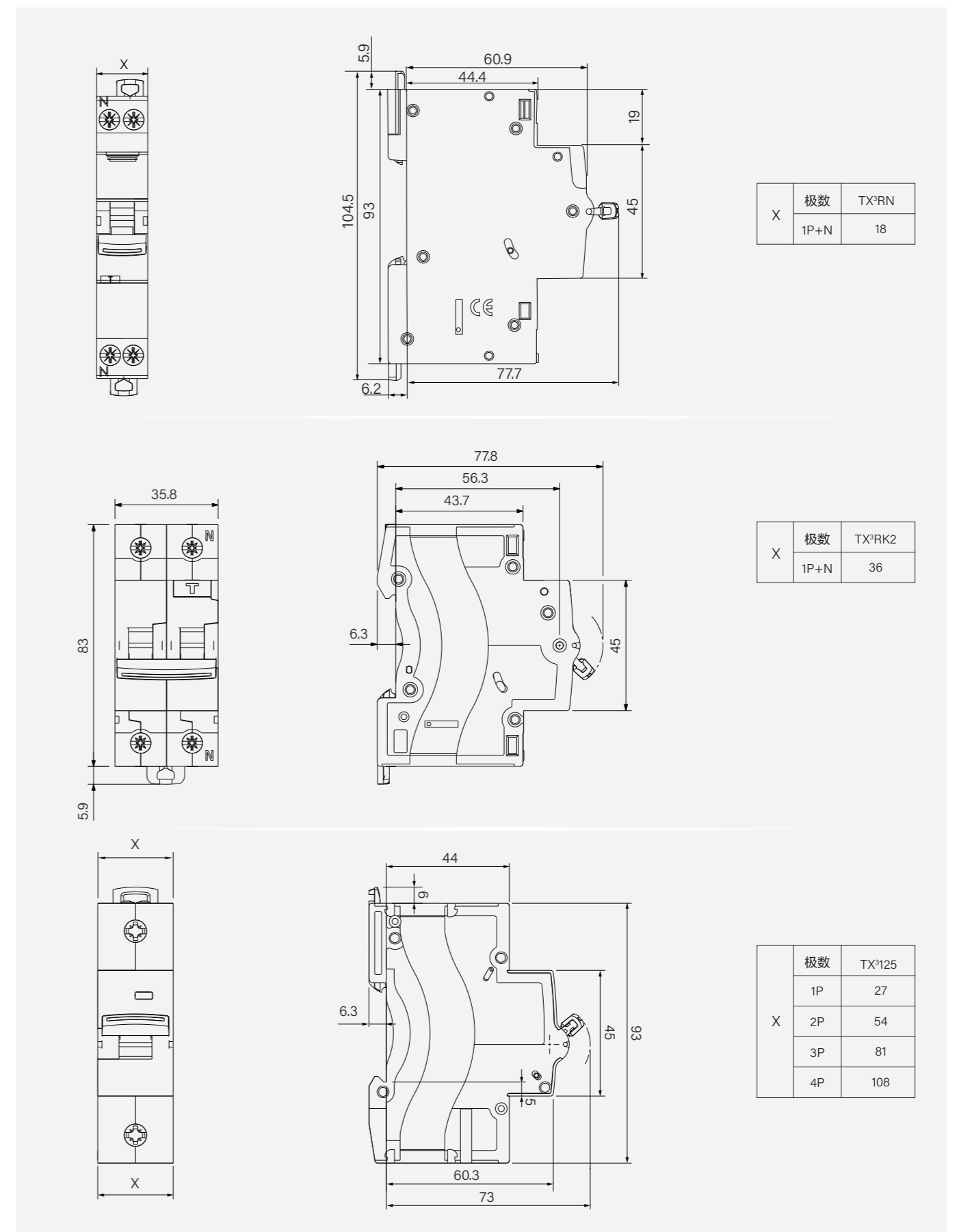
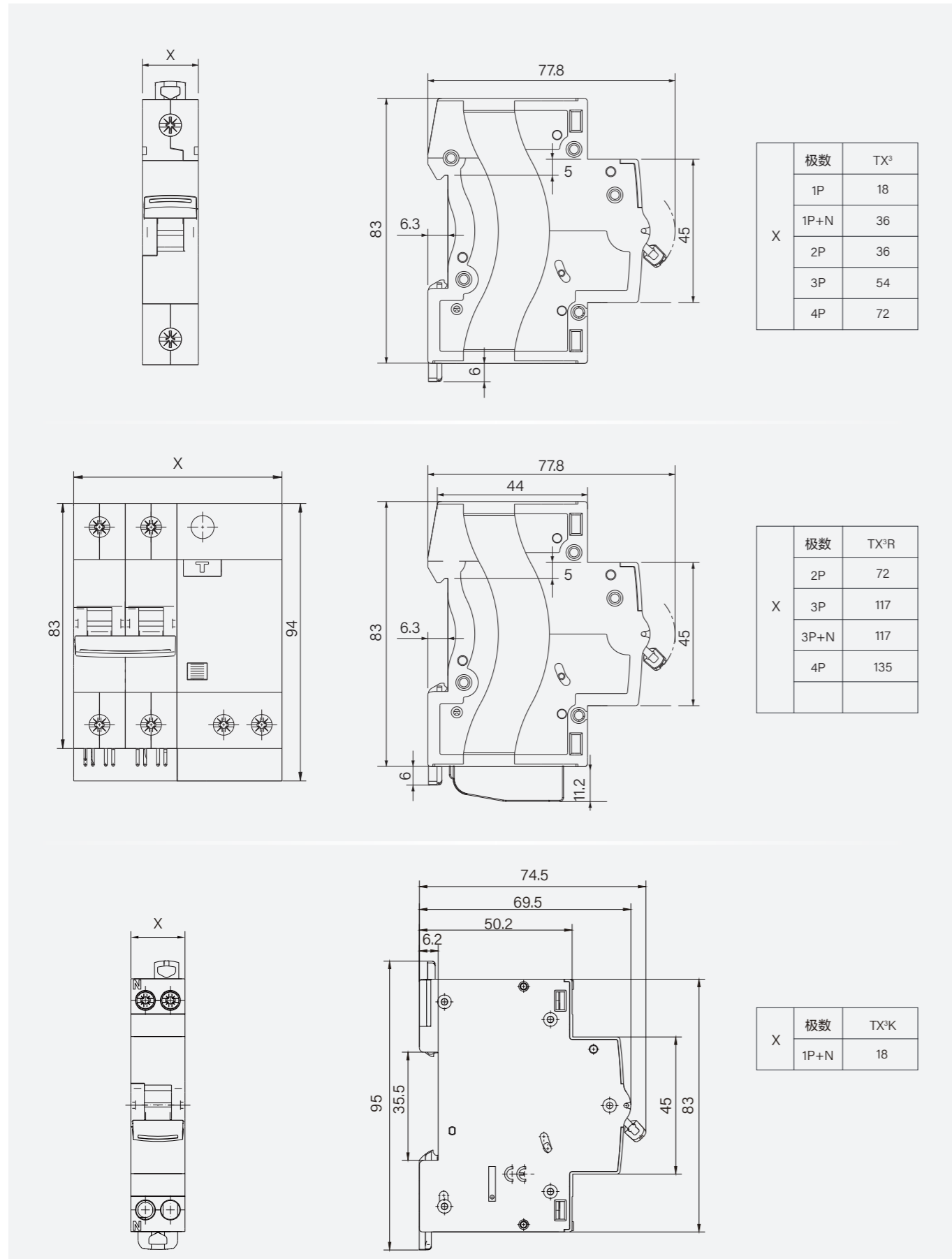

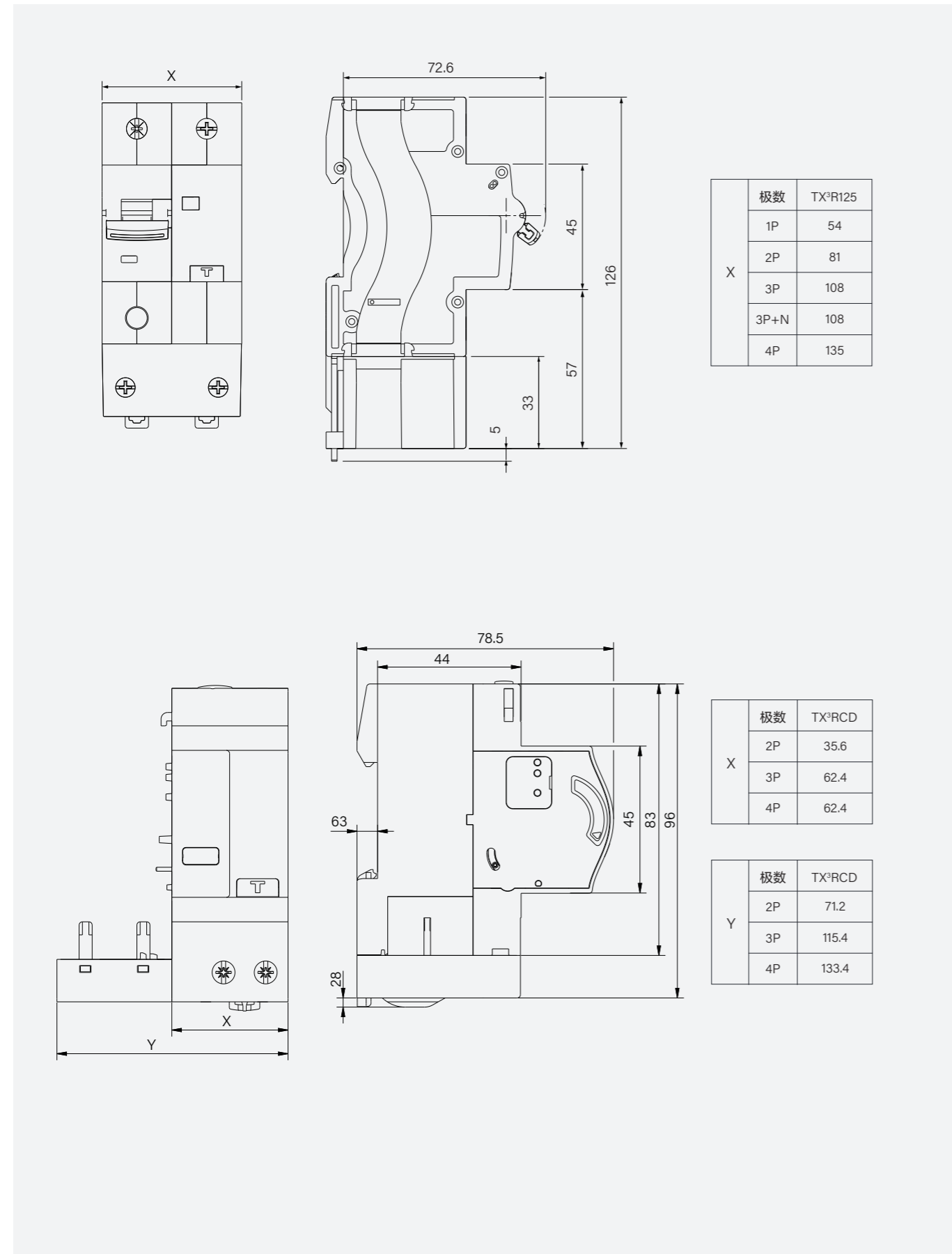

■ TX³6kA&10kA/TX³R6kA&10kA 脱扣特性

B曲线

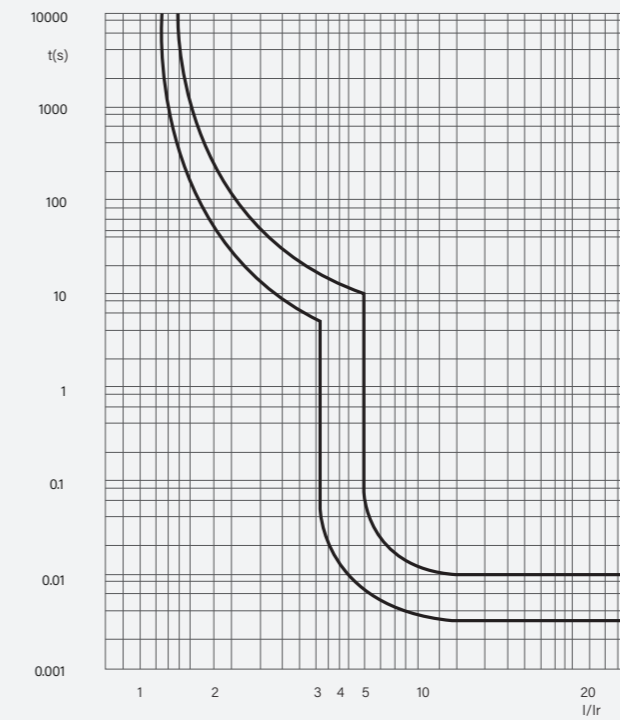

C曲线

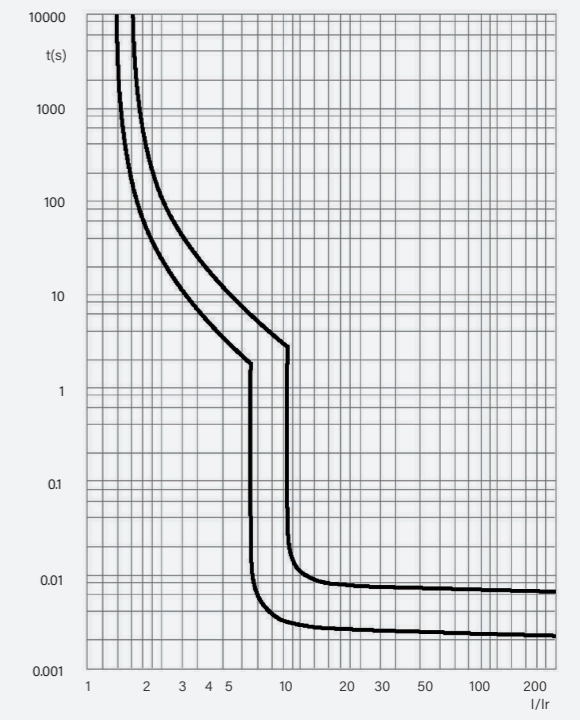

D曲线

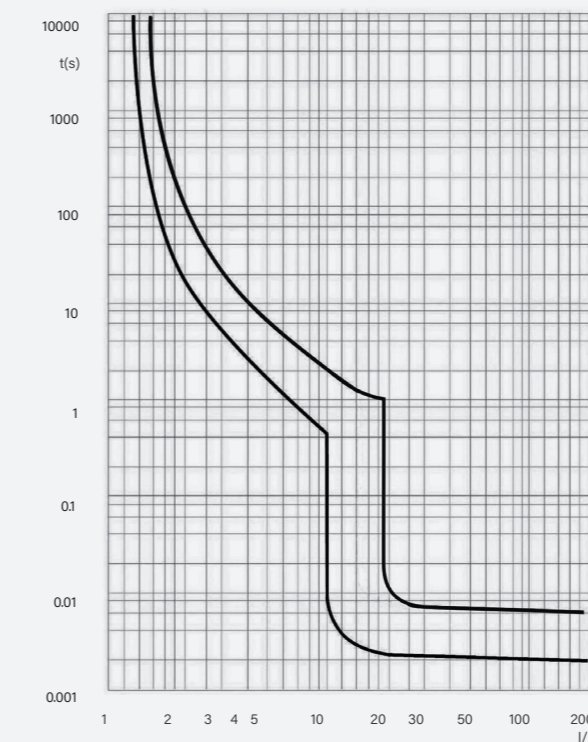

特性曲线图 CHARACTERISTIC CURVE
MODULAR CIRCUIT BREAKER

CHARACTERISTIC CURVE 特性曲线图
MODULAR CIRCUIT BREAKER

■ TX³-125/TX³R-125 脱扣特性

C曲线: $I_i=8I_n \pm 20\%$

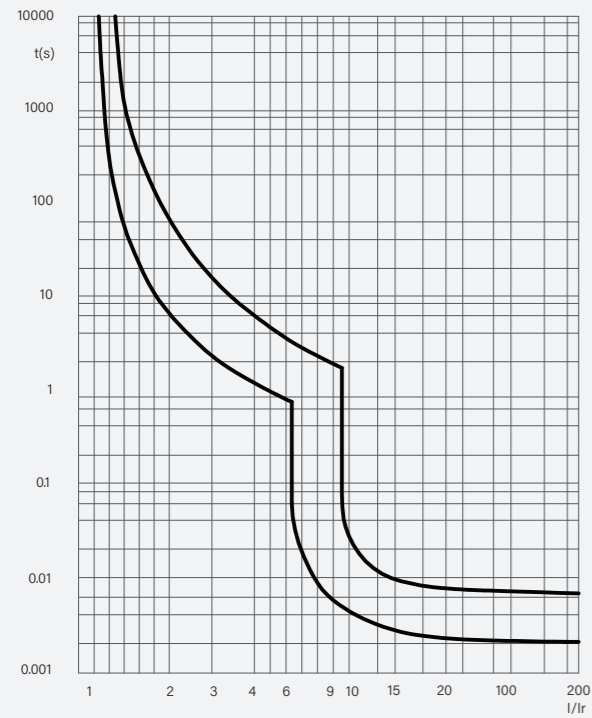

D曲线: $I_i=12I_n \pm 20\%$

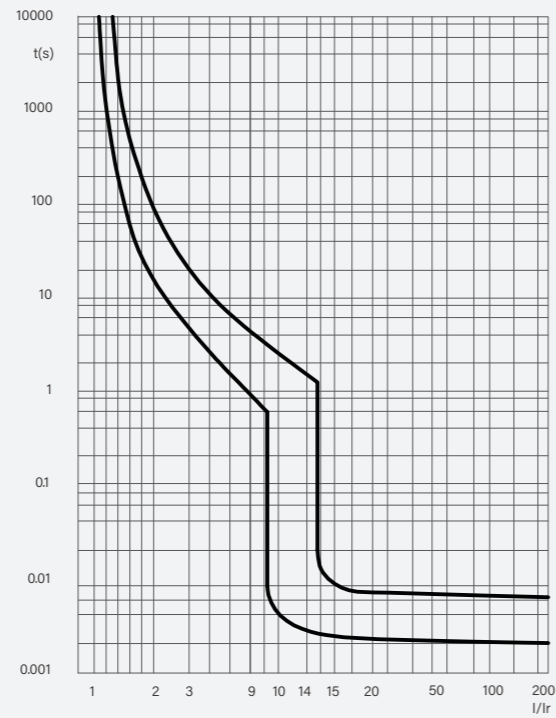

■ TX³Z DC 直流断路器

B曲线: $I_i=5.5I_n \pm 20\%$

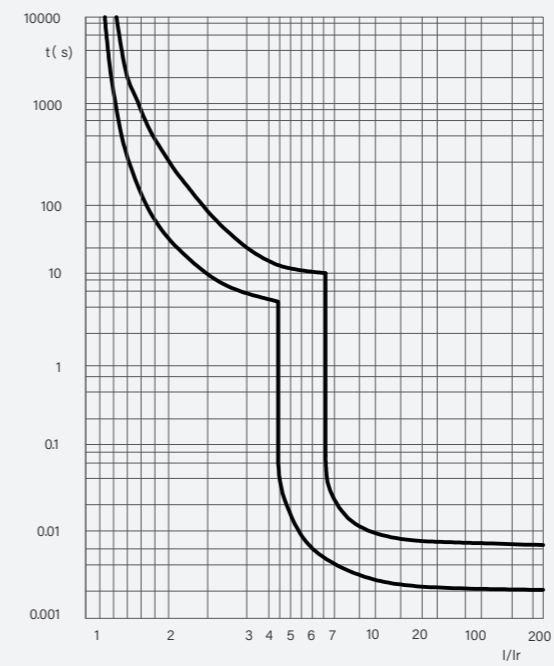

C曲线: $I_i=8.5I_n \pm 20\%$

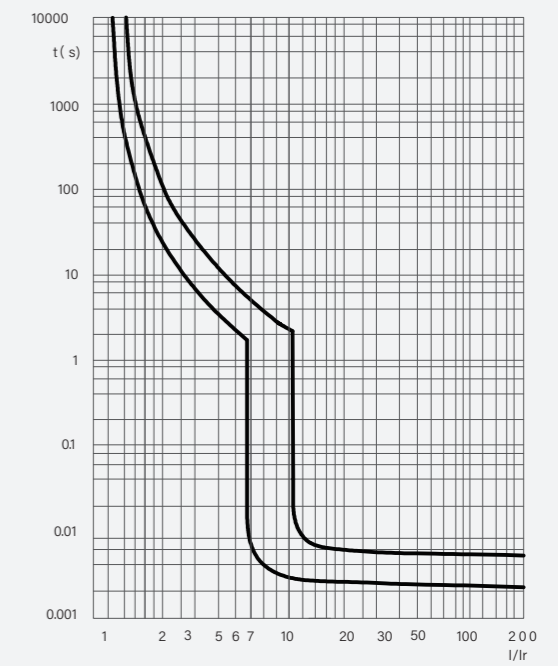

D曲线: $I_i=12I_n \pm 20\%$

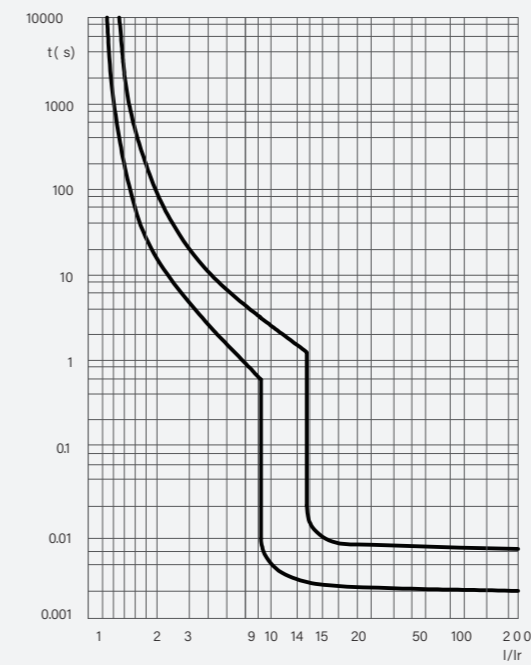

■ 环境温度对产品的影响

TX³K/TX³RK2系列

环境温度/电流										
In(A)	-25℃	-10℃	0℃	10℃	20℃	30℃	40℃	50℃	60℃	70℃
6	7.5	7.2	6.9	6.6	6.3	6	5.7	5.4	5.1	4.8
10	12.5	12	11.5	11	10.5	10	9.5	9	8.5	8
16	20	19.2	18.4	17.6	16.8	16	15.2	14.4	13.6	12.8
20	25	24	23	22	21	20	19	18	17	16
25	31.25	30	28.7	27.5	26.2	25	23.7	22.5	21.2	20
32	40	38.4	36.8	35.2	33.6	32	30.4	28.8	27.2	25.6
40	50	48	46	44	42	40	38	36	34	32

说明：基准环境温度：30℃。

TX³系列

环境温度/电流											
In(A)	-30℃	-25℃	-10℃	0℃	10℃	20℃	30℃	40℃	50℃	60℃	70℃
1	1.2	1.2	1.1	1.1	1.1	1.1	1	0.9	0.9	0.8	0.8
2	2.5	2.4	2.3	2.2	2.1	2.1	2	1.9	1.8	1.7	1.6
3	3.7	3.6	3.4	3.3	3.2	3.1	3	2.9	2.8	2.6	2.5
4	4.9	4.8	4.5	4.4	4.3	4.2	4	3.8	3.7	3.6	3.3
6	7.6	7.5	7	6.6	6.4	6.18	6	5.8	5.6	5.4	5.2
10	12.6	12.2	11.5	11.1	10.7	10.3	10	9.7	9.3	9	8.7
16	19.5	19.2	18.4	17.8	17.2	16.6	16	15.4	14.7	14.1	13.5
20	24.5	24.1	23.2	22.4	21.6	20.8	20	19.2	18.4	17.6	16.8
25	30	29.5	28.3	27.6	26.8	26	25	24	22.7	21.7	20.7
32	39.4	38.6	37	35.8	34.6	33.3	32	30.7	29.1	27.8	26.5
40	48.2	47.5	45.6	44.3	43	41.6	40	38	36	34	32
50	59.8	59.1	57	55.6	54.1	52.5	50	47.5	45	42.5	40
63	75.3	74.2	71.6	69.5	67.4	65.2	63	59.8	56.1	52.9	50.4

说明：基准环境温度：30℃。

■ 环境温度对产品的影响

TX³ (GB/T 14048.2)系列

环境温度/电流											
In(A)	-30℃	-25℃	-10℃	0℃	10℃	20℃	30℃	40℃	50℃	60℃	70℃
1	1.2	1.2	1.15	1.15	1.1	1.1	1.05	1	0.95	0.9	0.8
2	2.4	2.4	2.3	2.2	2.2	2.1	2.1	2	1.9	1.8	1.7
3	3.7	3.7	3.5	3.4	3.3	3.2	3.1	3	2.9	2.8	2.6
4	4.9	4.8	4.6	4.5	4.4	4.3	4.2	4	3.8	3.7	3.6
6	7.8	7.7	7.2	7	6.8	6.5	6.2	6	5.8	5.6	5.4
10	12.8	12.5	12	11.5	11.1	10.7	10.3	10	9.7	9.3	9
16	20.1	19.8	18.6	18	17.6	17.1	16.6	16	15.4	14.7	14.1
20	24.8	24.4	23.2	22.4	21.8	21.2	20.8	20	19.2	18.4	17.6
25	31.2	30.8	29.2	28.4	27.5	26.7	25.8	25	24	22.7	21.7
32	39.1	38.6	36.7	35.8	34.8	33.8	33	32	30.7	29.1	27.8
40	48.8	48.3	46.6	45.2	43.9	42.5	41.3	40	38	36	34
50	62.2	61.4	59.2	57.6	55.8	54.1	52	50	47.5	45	42.5
63	77.3	76.2	73.5	71.6	69.5	67.4	65.2	63	59.8	56.1	52.9

说明：基准环境温度：40℃。

TX³-125 (GB/T 14048.2)系列

环境温度/电流											
In(A)	-30℃	-25℃	-10℃	0℃	10℃	20℃	30℃	40℃	50℃	60℃	70℃
63	75	74	72	70	68	66	64	63	58	54	50
80	95	94	92	89	87	84	82	80	74	69	64
100	119	118	115	112	109	106	103	100	92	86	80
125	148	147	143	140	136	132	128	125	115	108	100

说明：基准环境温度：40℃。

■ 并排安装多个产品时的降容系数

并排断路器数量	降容系数
2-3	0.9
4-5	0.8
6-9	0.7
≥10	0.6

